

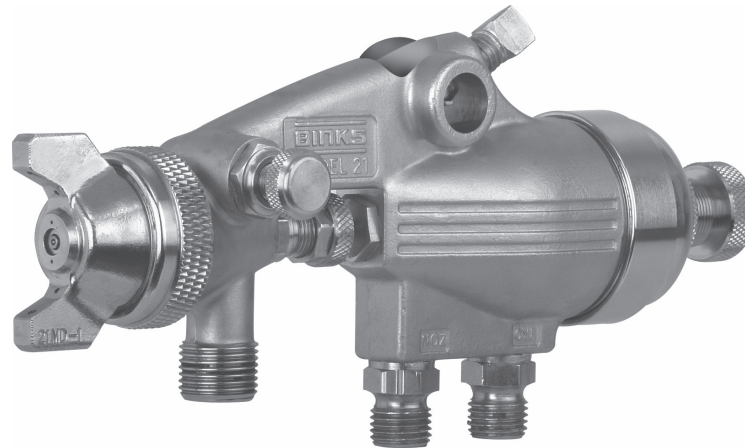

**PISTOLA PULVERIZADORA AUTOMÁTICA  
MODELOS 21, 21V, Y 21M  
(6220-XXXX-X) (6235-XXXX-X) (6219-XXXX-X)  
CUERPO DE LATÓN**



Las siguientes instrucciones proporcionan la información necesaria para la operación adecuada y el mantenimiento preventivo de la pistola pulverizadora automática Binks modelo 21. Sírvase leer y entender toda la información contenida en este documento para lograr el máximo rendimiento de su nueva pistola pulverizadora modelo 21.

Las pistolas pulverizadoras de la serie modelo 21 son pistolas pulverizadoras automáticas para trabajo pesado, de operación neumática, con cuerpo de latón forjado.

Todas las pistolas pulverizadoras modelo 21 cuentan con

casquillos de aire de latón niquelado para soportar muchos años de uso ante las más duras condiciones. Las pistolas pulverizadoras modelo 21V tienen boquillas y agujas de fluido de carburo de tungsteno para ser usadas con fluidos abrasivos. Las pistolas pulverizadoras modelo 21M son pistolas pulverizadoras de mezcla interna que se usan para trazar líneas.

**ESPECIFICACIONES:**

Presión máxima del fluido:	100 psi/6.9 bar
Presión máxima de aire:	100 psi /6.9 bar
Cuerpo de la pistola:	Latón enchapado
Recorrido del fluido:	Latón niquelado/no electrolítico
Tamaño del orificio de entrada del fluido:	Rosca de 3/8" NPS(m)
Tamaño del orificio de entrada de aire:	Rosca de 1/4" NPS(m)
Peso de la pistola:	41 oz./1213 g
Orificio de montaje:	1/2"
Soporte de montaje: (Barra de 1/2")	54-380

**¡IMPORTANTE!  
NO DESTRUIR**

**Es responsabilidad del cliente que todos los operadores y miembros del personal de servicios lean y comprendan este manual.**

**Para obtener copias adicionales de este manual, favor ponerse en contacto con un representante de Binks de su localidad.**

**ANTES DE OPERAR ESTE PRODUCTO DE BINKS LEA TODAS LAS INSTRUCCIONES**

En esta Hoja de piezas, las palabras **ADVERTENCIA**, **PRECAUCIÓN** y **NOTA** se emplean para enfatizar información de seguridad importante de la manera siguiente:

**⚠ ADVERTENCIA**  
Prácticas peligrosas o inseguras que pueden ocasionar lesiones personales graves, la muerte o daño substancial a la propiedad.

**⚠ PRECAUCIÓN**  
Prácticas peligrosas o inseguras que pueden ocasionar lesiones personales leves, la muerte, daño al producto o a la propiedad.

**NOTA**  
Información importante de instalación, operación o mantenimiento.

**⚠ ADVERTENCIA**

Lea las siguientes advertencias antes de usar este equipo.



**LEA EL MANUAL**  
Antes de operar los equipos de acabado, lea y comprenda toda la información de seguridad, operación y mantenimiento incluida en el manual de operaciones.



**USE GAFAS PROTECTORAS**  
No usar gafas protectoras con resguardos laterales puede ocasionar lesiones graves en los ojos o ceguera.

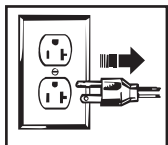

**DESACTIVE, DESCONECTE Y BLOQUEE TODAS LAS FUENTES DE ENERGÍA DURANTE EL MANTENIMIENTO.**  
No desactivar, desconectar ni bloquear todas las fuentes de suministro de energía antes de realizar operaciones de mantenimiento en los equipos puede ocasionar lesiones graves o la muerte.



**CAPACITACIÓN DE LOS OPERADORES**  
Todos los miembros del personal deben ser capacitados antes de operar los equipos de acabado.



**PELIGRO DE USO INDEBIDO DEL EQUIPO**  
El uso indebido del equipo puede ocasionar averías, mal funcionamiento o activación imprevista lo que a su vez puede producir lesiones graves.



**MANTENGA LAS DEFENSAS DEL EQUIPO EN SU LUGAR**  
No operar los equipos si los dispositivos de seguridad fueron removidos.

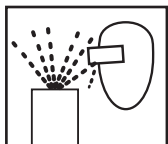

**PELIGRO DE PROYECTILES**  
Usted puede resultar lesionado por dar salida a líquidos o gases liberados bajo presión o por restos volanderos.

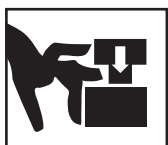

**PELIGRO DE PUNTOS DE PRESIÓN**  
Las partes móviles pueden aplastar y ocasionar cortaduras. Los puntos de presión son básicamente todas las áreas donde haya partes móviles.



**EQUIPOS AUTOMÁTICOS**  
Los equipos automáticos pueden activarse súbitamente sin advertencia.



**INSPECCIONE LOS EQUIPOS DIARIAMENTE**  
Inspeccione diariamente los equipos para verificar que no tengan piezas gastadas o rotas. No opere los equipos si no está seguro de esta condición.



**NUNCA MODIFIQUE LOS EQUIPOS**  
No modifique el equipo sin la autorización escrita del fabricante.



**SEPA CÓMO Y DÓNDE DESACTIVAR LOS EQUIPOS EN CASO DE EMERGENCIA.**



**PROCEDIMIENTO DE LIBERACIÓN DE PRESIÓN**  
Siga siempre el procedimiento de liberación de presión que aparece en el manual de instrucciones del equipo.



**PELIGRO DE RUIDO**  
Usted puede resultar lesionado por el ruido muy fuerte. Podría necesitar protección de los oídos al usar este equipo.



**CARGA ESTÁTICA**  
Los fluidos pueden generar una carga estática que debe ser disipada mediante la debida puesta a tierra del equipo, los objetos que van a ser rociados y todos los demás objetos electroconductores en el área de suministro. La puesta a tierra indebida o las chispas pueden ocasionar condiciones de peligro y producir incendios, explosiones o descargas eléctricas y otras lesiones graves.



**PELIGRO DE INCENDIO Y EXPLOSIÓN**  
Nunca use 1, 1,1-tricloroetano, cloruro de metileno, otros disolventes con hidrocarburos halogenados o fluidos que contengan dichos disolventes en equipos con piezas de aluminio humedecidas. Tales usos pueden producir una reacción química peligrosa con posibilidades de explosión. Consulte con sus proveedores de fluidos para asegurarse de que los fluidos que se vayan a usar sean compatibles con las piezas de aluminio.

**PARA MÁS INFORMACIÓN DE SEGURIDAD ACERCA DE LOS EQUIPOS BINKS Y DEVLBISS, CONSULTE EL FOLLETO DE SEGURIDAD GENERAL DE LOS EQUIPOS (77-5300).**

# PISTOLAS PULVERIZADORAS AUTOMÁTICAS BINKS DE LA SERIE MODELOS 21 Y 21V

## CONEXIÓN

1. Se requiere una presión de aire mínima de 35-50 PSI para la operación del cilindro.
2. Para operación rápida, la línea de aire entre la válvula de tres vías y la conexión de aire para operación del cilindro debe ser lo más corta posible.
3. Todo el aire provisto a la pistola no deberá tener polvo ni humedad. Se recomienda montar un filtro centrífugo de aire DeVilbiss en la línea de suministro de aire.
4. Se recomienda apagar la pistola si no se va a usar por un tiempo. Esto evitará pequeñas filtraciones por todo el accionar la pistola.

## AJUSTES DEL ATOMIZADO EN FORMA DE ABANICO

El atomizado en forma de abanico se controla fácilmente mediante el control del puerto lateral. Hacer girar este control a la derecha o en sentido horario, producirá un atomizado redondo; hacer girar hacia la izquierda o en sentido antihorario, ensanchará el atomizado, dándole una forma de abanico de cualquier ancho deseado. La orientación del atomizado en abanico, ya sea horizontal o verticalmente (o a cualquier posición intermedia) se logra aflojando primero el anillo de retención, haciendo girar la boquilla de aire a la posición deseada y luego apretando el anillo de retención.

## AJUSTES DEL FLUJO DE FLUIDO

Para mejores resultados, el tornillo de control de fluido (16) se debe colocar en la posición de abierto y el flujo del fluido se deberá controlar regulando la presión de fluido en el tanque a presión. Si las condiciones bajo las que se usa la pistola requieren que el fluido se controle en la pistola, esto se logra aflojando la contratuerca (17) y dándole vuelta al tornillo (16) a la derecha (sentido horario) para disminuir el flujo de fluido o a la izquierda (sentido antihorario) para aumentarlo.

## LUBRICACIÓN

Los puntos que requieren lubricación en esta pistola son el émbolo (7), el empaquetamiento de la válvula de aire (11) y el empaquetamiento de fluido (29). Estas piezas se deben mantener suaves y maleables en todo momento. Para esto se recomienda la pistola de lubricación SSL-10.

**⚠ PRECAUCIÓN**

Nunca sumerja la pistola en solvente. El solvente eliminará el aceite de las piezas lubricadas y provocará el mal funcionamiento de la pistola.

## LIMPIEZA

Cierre el suministro de aire al tanque y libere la presión. Sostenga un trozo de tela con la mano sobre la boquilla de la pistola y encienda el aire que va al cilindro. El aire retrocederá a través de la boquilla de fluido e impulsará el fluido a salir de la manquera hacia el tanque.

Reemplace la pintura del tanque a presión con solvente limpio y purgue a través de la manguera de materiales y de la pistola pulverizadora hasta que estén limpias. Sople aire a través de la manguera de fluido para eliminar el solvente que quede. Siempre que aplique pintura pulverizada o que limpie el equipo de pulverizado siga los reglamentos de EPA y NFPA.

## ATOMIZADO DEFECTUOSO

El atomizado defectuoso es causado por la presencia de material de residuo seco alrededor de la punta de la boquilla de fluido o adentro de la boquilla de aire. Remoje estas piezas en un solvente para que suavice el material seco, hasta que pueda ser eliminado con un cepillo o paño.

**⚠ PRECAUCIÓN**

Nunca use sondas metálicas para limpiar las boquillas de aire o fluido, ya que las raspaduras o quemaduras en las superficies hechas con maquinado de precisión pueden provocar atomizado defectuoso. Si la boquilla de aire o de fluido está dañada y produce un atomizado defectuoso, deberá cambiarse.

## GUÍA COMPLETA PARA PEDIR PISTOLAS DE PULVERIZADO

CONFIGURACIONES DISPONIBLES DEL MODELO 21		Tamaño de boquilla (mm)					Eliminación de mohos			Revestimiento antiadherente		Marrillos		Zinc		Tamaño del orificio del fluido (pulgadas)		Tamaño del orificio del fluido (mm)		Tamaño máximo del patrón a 6"		CFM a 30 PSI		CFM a 50 PSI		CFM a 70 PSI			
		5-25 centipoises	25-70 centipoises	70-115 centipoises	>115 centipoises	Adhesivos	Cerámicas	Marrillos	Zinc	0.046	0.070	0.110	0.140	1.2	1.8	2.2	2.8	3.6	4.3	5.0	6.0	7.0	8.0	9.0	10.0	11.0	12.0	13.0	14.0
6220-2800-7	63BSS-63PB	■	■			■	■						0.046	1.2	14	9.0	14.3	20.0											
6220-4307-9	66SS-66SD	■	■				■	■					0.070	1.8	10.5	7.9	12.1	15.5											
6220-8118-5	59BSS-252			■									0.218	5.5	6	7.8	11.5	15.2											
6220-2821-1	63BSS-21MD-1	■	■	■			■	■					0.046	1.2	14	8.5	12.3	15.9											
6220-2821-3	63BSS-21MD-3	■	■	■									0.046	1.2	15	8.4	12.2	15.7											
6220-4308-2	66SS-66SD-3	■	■	■									0.070	1.8	10	7.9	12.1	16.2											
6220-5123-7	68SS-709SS	■	■	■									0.110	2.8	6	4.3	6.9	8.9											
6220-8219-1	59CSS-262	■	■	■									0.281	7.1	6	7.3	11.0	14.7											
6235-4921-2	67VT-21MD-2	■	■	■									0.086	2.2	17	9.6	14.0	18.1											
6235-3206-3	63CVT-66PH	■	■	■									0.052	1.3	11	8.0	11.8	15.2											
6235-4909-5	67VT-67PB	■	■	■									0.086	2.2	12	9.5	14.1	19.1											
6219-8219-1	59CSS-262	Pistola pulverizadora de mezcla interna para aplicaciones de trazado de líneas																											

Modelo 21
  Modelo 21V
  Modelo 21M

Nuevas configuraciones
  Usar para trazar líneas

Nota: los patrones de atomizado de las pistolas pulverizadoras modelo 21 y 21V se pueden ajustar de atomizado en redondo al tamaño más grande del patrón ajustando el puerto lateral.

# PISTOLAS AUTOMÁTICAS PULVERIZADORAS BINKS DE LA SERIE MODELOS 21 Y 21V

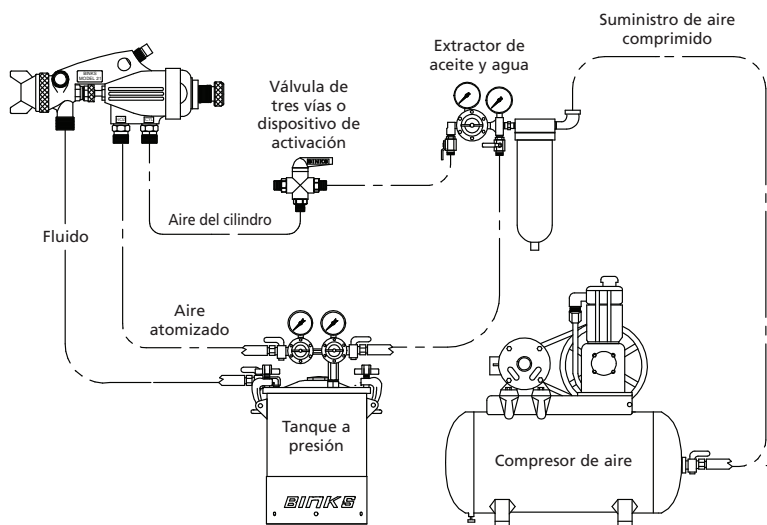
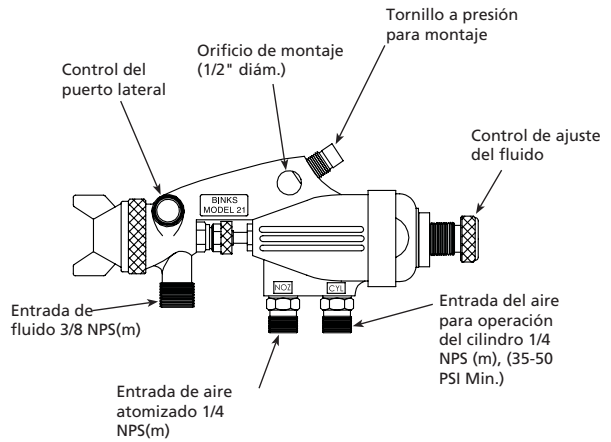
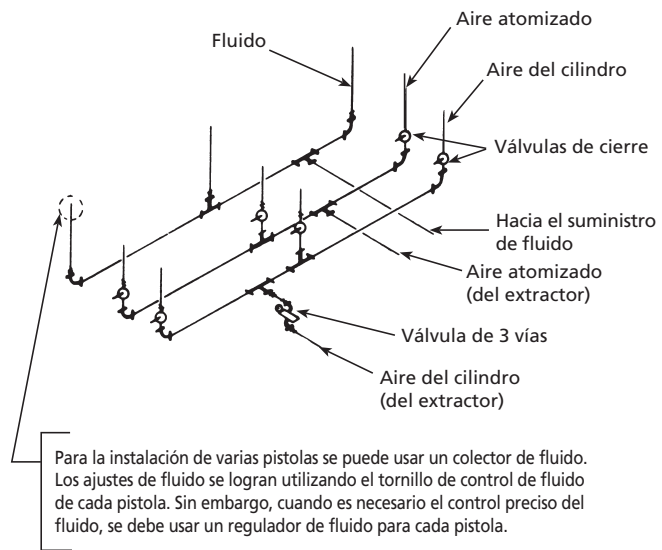

PISTOLA PULVERIZADORA BINKS MODELO	TAMAÑO DE LAS ROSCAS DE CONEXIÓN	
	FLUIDO	AIRE
SERIE 21	3/8 NPS	1/4 NPS

## NOTAS GENERALES

1. Cuente con una presión de aire de por lo menos 35 PSI para el aire de operación del cilindro.
2. La línea de aire de la pistola pulverizadora a la válvula de 3 vías debe ser lo más corta posible para operación rápida.
3. El aire usado en la pistola pulverizadora no debe tener polvo ni humedad. (Esto se logra usando un filtro de aire limpio).
4. Cierre de todas las líneas de fluido y aire de la pistola pulverizadora cuando no la use por algún tiempo. (Esto se hace para evitar la acumulación de filtraciones diminutas en el sistema).
5. Generalmente las mangueras de fluido son de 3/8" y las de aire de 1/4".

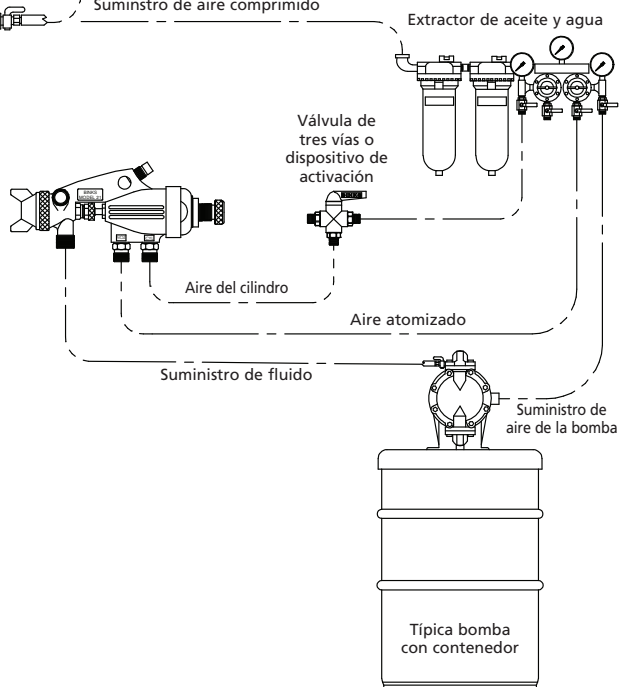

**PISTOLAS PULVERIZADORAS AUTOMÁTICAS BINKS DE LA SERIE MODELOS 21 Y 21V**

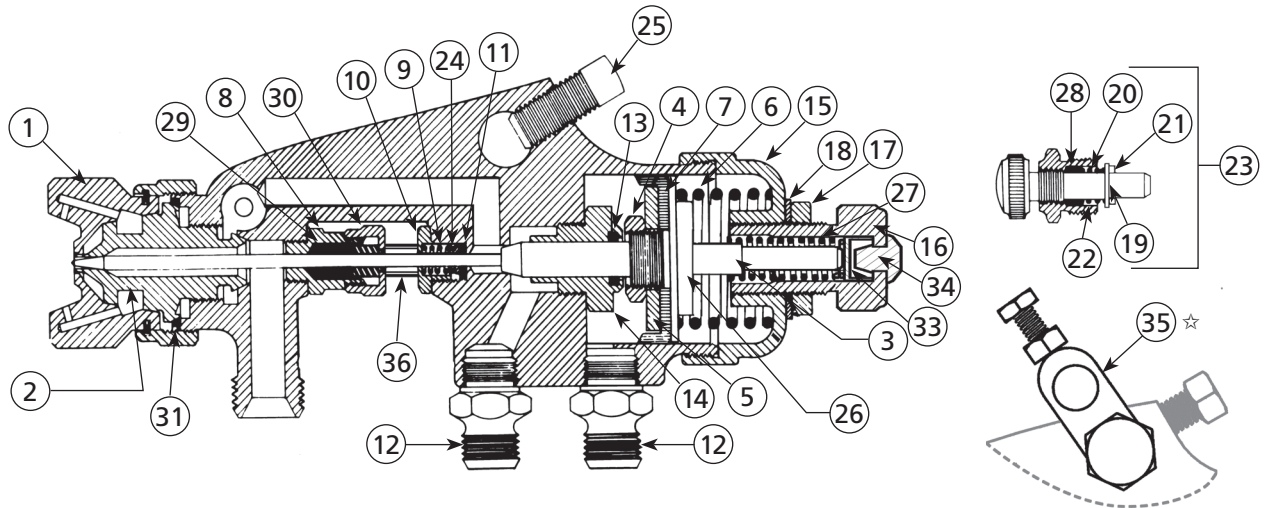

**LISTA DE PIEZAS**

Al hacer su pedido, sírvase especificar el No. de pieza

ARTÍCULO NO.	PIEZA NO.	DESCRIPCIÓN	CANT.	ARTÍCULO NO.	PIEZA NO.	DESCRIPCIÓN	CANT.
1	○	BOQUILLA de aire .....	1	20	54-330•	RESORTE del control del puerto lateral .....	1
2	○	BOQUILLA de fluido.....	1	21	54-331•	CLAVIJA del control del puerto lateral .....	1
3	■	Aguja de FLUIDO.....	1	22	54-332•	CASQUILLO del control del puerto lateral .....	1
4	54-232	CONTRATUERCA del émbolo.....	1	23	54-333	CONTROL del puerto lateral, completo .....	1
5	54-233	ARANDELA del émbolo .....	1	24	▲ 54-334-5	CASQUILLO del empaquetamiento .....	1
6	54-236	RESORTE del émbolo .....	1		* 54-446	(Pieza individual)	
7	54-261•	ÉMBOLO de cuero.....	1	25	54-335	TORNILLO (Juego).....	1
8	▲ 54-302	PRENSAESTOPAS del empaquetamiento .....	1	26	▲ 54-337	VÁLVULA de aire .....	1
	* 54-440				* 54-444		
9	54-304-5•	RESORTE del casquillo del empaquetamiento ... (Kit de 5)	1	27	54-728-5	RESORTE de la válvula de aguja.....	1
10	54-306	TUERCA del empaquetamiento de aire .....	1	28	54-738-5•	EMPAQUE del control del puerto lateral .....	1
11	54-307-5•	EMPAQUETAMIENTO de aire .....	1	29	▲ 2-28-5•	EMPAQUETAMIENTO de la válvula de aguja .....	1
		(Kit de 5)			* 54-1339	(Pieza individual)	
12	54-308	CONEXIÓN de aire.....	2	30	▲ 54-765	TUERCA del empaquetamiento.....	1
13	54-310-5•	EMPAQUETAMIENTO de la válvula de aire .....	1		* 54-1353		
14	54-312	GUÍA de la válvula de aire .....	1	31	54-918-5•	EMPAQUE de la boquilla de fluido .....	1
15	54-321	SOMBRETE.....	1			(Kit de 5)	
16	● 54-6003	TORNILLO del control de fluidos .....	1	32	OMX-88	CEPILLO de la limpieza (No ilustrado)....	1
17	54-323	CONTRATUERCA del control de fluidos .....	1	33	54-6001	SEPARADOR resorte .....	1
18	54-324	ARANDELA de la contratuerca del control de fluidos .....	1	34	54-5522	VALVULA de paraguas .....	1
19	54-329•	ARANDELA del control del puerto lateral.....	1	35	☆ 54-6004	(OPCIONAL) SOPORTE DE MONTAJE de la asamblea .....	1
				36	54-4270	CUBIERTA DE AGUJA .....	1

○ Al hacer su pedido, sírvase especificar el número estampado en la boquilla.

■ Al hacer su pedido, sírvase especificar el modelo de la pistola y el número estampado en la aguja.

• Las piezas también están disponibles en el Kit de reparación 6-191.

La llave de la pistola, 5-476, se recomienda para remover la boquilla de fluidos. Sírvase hacer el pedido por separado.

● Incluye artículo 34.

▲ Sólo la pistola pulverizadora 21.

\* Sólo la pistola pulverizadora 21V.

☆ Permite un fácil cambio pistola mientras se mantiene la alineación de la pistola.

PISTOLA PULVERIZADORA AUTOMÁTICA BINKS DE LA SERIE MODELOS 21 Y 21V

GUÍA DE PEDIDO DE CASQUILLOS DE AIRE

MARCADO DE CASQUILLOS DE AIRE	NÚMERO DE PEDIDO DE LA PIEZA	MARCADO DE CASQUILLOS DE AIRE	NÚMERO DE PEDIDO DE LA PIEZA
200	46-2200	66PH	46-6016
252	46-2252	66SD	46-6020
262	46-2262	66SD-3	46-6092
21MD-1	46-21MD-1	66SK	46-6082
21MD-2	46-21MD-2	67PB	46-6026
21MD-3	46-21MD-3	68PB	46-6032
63PB	46-6002	709SS	46-2020

GUÍA DE PEDIDO DE LAS BOQUILLAS Y AGUJAS DE FLUIDO

MARCADO DE BOQUILLAS DE FLUIDO	NÚMERO DE PEDIDO DE LA PIEZA	MARCADO DE AGUJAS	NÚMERO DE PEDIDO DE LAS AGUJAS	TAMAÑO DEL ORIFICIO EN PULGADAS (MM)	MATERIAL
59ASS	45-5911	259	47-25900	.171 (4.3)	Acero inoxidable
59BSS	45-5912	259	47-25900	.218 (5.5)	Acero inoxidable
59CSS	45-5913	259	47-25900	.281 (7.7)	Acero inoxidable
63BSS	45-6321	263A	47-26310	.046 (1.2)	Acero inoxidable
66SS	45-6601	265	47-26500	.070 (1.8)	Acero inoxidable
68SS	45-6801	268	47-26800	.110 (2.8)	Acero inoxidable
63CVT	45-6332	263CVT	47-26332	.052 (1.3)	Carburo de tungsteno
67VT	45-6702	267VT	47-26702	.086 (2.2)	Carburo de tungsteno
68VT	45-6802	268VT	47-26802	.110 (2.8)	Carburo de tungsteno

BOQUILLAS DE MEZCLA INTERNA DE MATERIAL ESPESO (OPCIONAL)

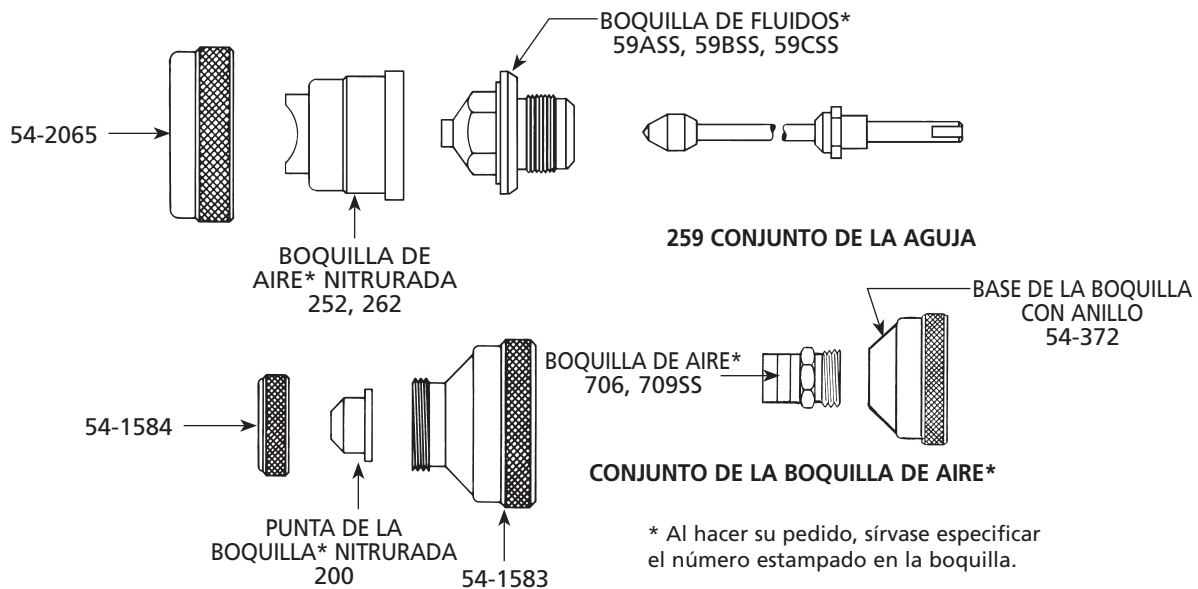

## TABLAS DE SELECCIÓN DE LA BOQUILLA Y AGUJA DEL MODELO 21

TIPO DE FLUIDO QUE SERÁ ATOMIZADO	BOQUILLAS DE AIRE Y FLUIDO	AGUJA DE FLUIDO	NÚMERO DE PIEZA DE LA PISTOLA	CFM A 30 PSI	CFM A 50 PSI	CFM A 70 PSI	PATRÓN MÁXIMO DE 8"
<b>DILUIDO, 5-25 CENTIPOSES</b> Imprimadores de lavado, tintes, tinturas, solventes, agua, tintas, selladores, esmaltes, lubricantes, cromatos de zinc, acrílicos	63BSS X 63PB	263A	6220-2800-7	9.0	14.3	20.0	14
	66SS X 66SD	265	6220-4307-9	7.9	12.1	15.5	10.5
	63BSS X 21MD-1	263A	6220-2821-1	8.5	12.2	15.9	14
	63CVT X 66PH	263CVT	6235-3206-3	8.0	11.8	15.2	11
	66SS X 66SK	265	*	11.0	15.2	19.5	13
	63BSS X 200	263A	*	3.1	5.2	6.4	12
<b>MEDIANO, 25-70 CENTIPOSES</b> Esmaltes sintéticos, barnices, lacas, rellenos, imprimadores, epoxis, uretanos, lubricantes, emulsiones de cera, esmaltes	63BSS X 63PB	263A	6220-2800-7	9.0	14.3	20.0	14
	66SS X 66SD	265	6220-4307-9	7.9	12.1	15.5	10.5
	63BSS X 21MD-1	263A	6220-2821-1	8.5	12.3	15.9	14
	63BSS X 21MD-3	263A	6220-2821-3	8.4	12.2	15.7	15
	67VT X 21MD-2	267VT	6235-4921-2	9.6	14.0	18.1	17
	63CVT X 66PH	263CVT	6235-3206-3	8.0	11.8	15.2	11
	67VT X 67PB	267VT	6235-4909-5	9.5	14.1	19.1	12
66SS X 66SK	265	*	11.0	15.2	19.5	13	
<b>ESPESO, 70-115 CENTIPOSES</b>	63BSS X 21MD-1	263A	6220-2821-1	8.5	12.3	15.9	14
	63BSS X 21MD-3	263A	6220-2821-3	8.4	12.2	15.7	15
	68SS X 709SS	268	6220-5123-7	4.3	6.9	8.9	6
	67VT X 21MD-2	267VT	6235-4921-2	9.6	14.0	18.1	17
	67VT X 67PB	267VT	6235-4909-5	9.5	14.1	19.1	12
	68SS X 68PB	268	*	9.5	14.1	19.1	12
<b>MUY ESPESO, &gt;115 CENTIPOSES</b> Recubrimiento de textura, pintura para marcar las calles	59BSS X 252	259	6220-8118-5	7.8	11.5	15.2	6
	59CSS X 262	259	6220-8219-1	7.3	11.0	14.7	6
	68SS X 68PB	268	*	9.5	14.1	19.1	12
<b>ADHESIVOS</b> Pegamentos de vinilo con base de agua, base solvente, neoprenos, cementos de contacto	66SS X 66SD-3	265	6220-4308-2	7.9	12.1	16.2	10
	63BSS X 66SD-3	263	*	7.9	12.1	16.2	4
<b>ELIMINACIÓN DE MOHO</b>	63BSS X 63PB	263A	6220-2800-7	9.0	14.3	20.0	14
<b>CERÁMICAS</b> Materiales abrasivos, vidriados, esmaltes de porcelana para enlucidos cerámicos	67VT x 21MD-2	267VT	6235-4921-2	9.6	14.0	18.1	17
	67VT X 67PB	267VT	6235-4909-5	9.5	14.1	19.1	12
	68VT X 68PB	268VT	*	9.5	14.1	19.1	12
<b>COMPUESTOS PARA CURAR EL CONCRETO</b>	66SS X 200	265	*	3.1	5.2	6.4	15
<b>PINTURAS MULTICOLOR</b>	66SS X 200	265	*	3.1	5.2	6.4	15
<b>RECUBRIMIENTOS ANTIADHERENTES</b>	63BSS X 63PB	263A	6220-2800-7	9.0	14.3	20.0	14
	66SS X 66SD	265	6220-4307-9	7.9	12.1	15.5	10.5
	63BSS X 21MD-1	263A	6220-2821-1	8.5	12.3	15.9	14
	63CVT X 66PH	263CVT	6235-3206-3	8.0	11.8	15.2	11
<b>MARTILLOS</b>	66SS X 66SD	265	6220-4307-9	7.9	12.1	15.5	10.5
	66SS X 63PB	265	*	9.0	14.3	-	9.0
<b>ESMALTES ARRUGADOS</b>	66SS X 63PB	265	*	9.0	14.3	20.0	10.0
<b>RECUBRIMIENTOS RICOS EN ZINC</b>	67VT x 21MD-2	267VT	6235-4921-2	9.6	14.0	18.1	17
	67VT X 67PB	267VT	6235-4909-5	9.5	14.1	19.1	12

Configuraciones para materiales vitreos/abrasivos (aguja y boquilla de fluido de carburo de tungsteno.)

\*Configuraciones disponibles sólo como repuestos.

200, 709SS, 252 y 262 son casquillos de aire de mezcla interna.

# PISTOLA PULVERIZADORA AUTOMÁTICA BINKS MODELO 21M (6219-8219-1)

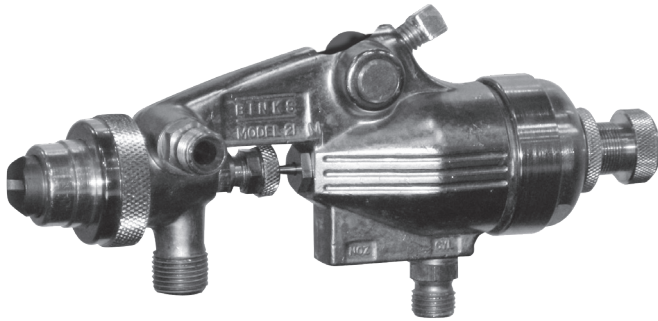

El modelo 21M de Binks está diseñado para funcionar en ambientes ásperos tanto dentro como fuera de la pistola pulverizadora. La pistola pulverizadora Binks 21M resistirá cualquier proceso de trazado de líneas. El casquillo de aire de mezcla interna mantiene la precisión del patrón de atomizado mientras que la válvula de aire de rápida acción asegura que el material sólo se atomice dónde y cuándo usted lo desee. El modelo estándar incluye un orificio de 0.281" para materiales muy espesos y un casquillo de aire que cubre un patrón de hasta 7".

El modelo 21M tiene la capacidad de purgar rápidamente las boquillas de aire y fluido, lo que lo hace perfecto para vehículos que trazan líneas. El diagrama que aparece abajo muestra la configuración requerida para una purga rápida.

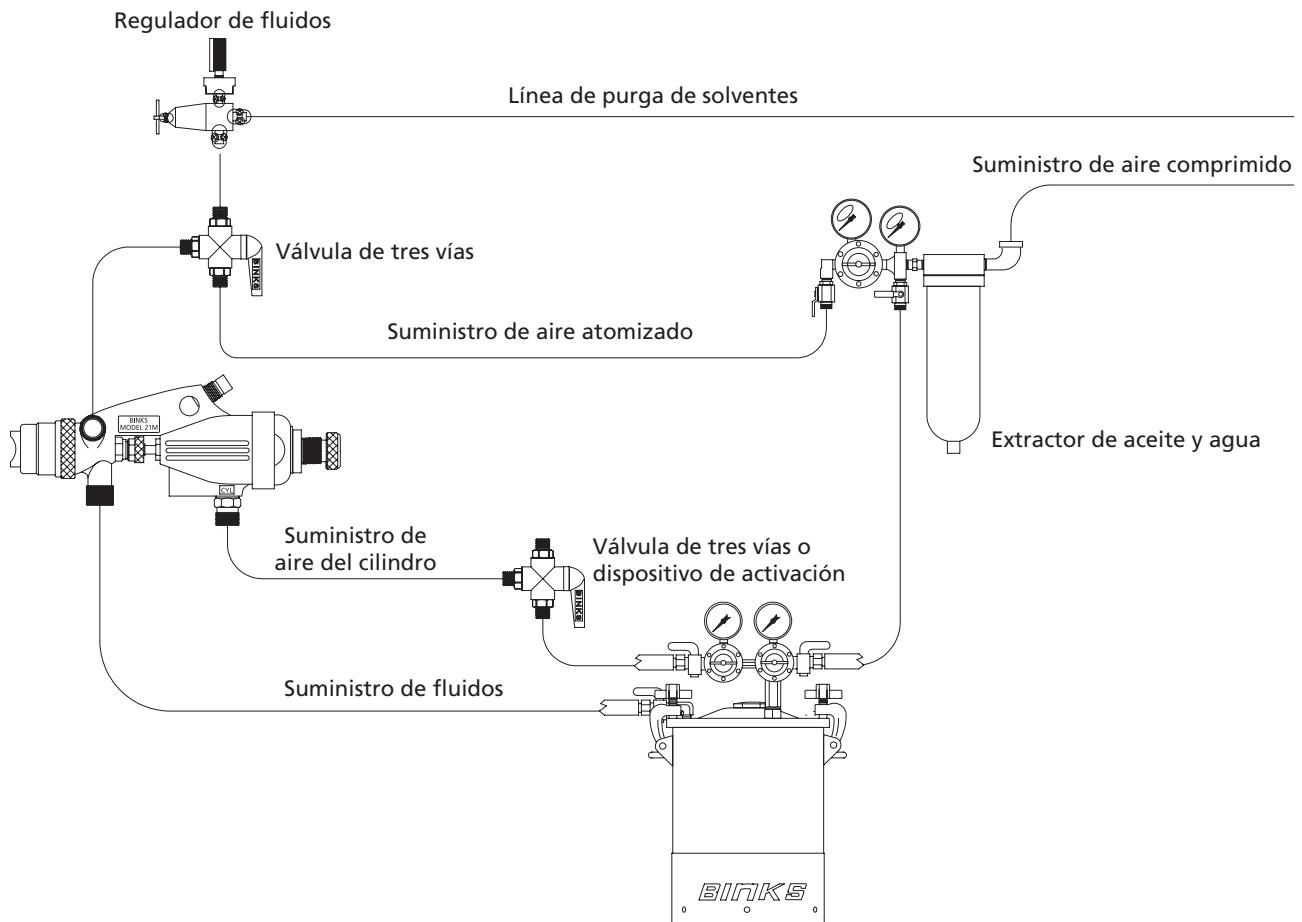



**PISTOLA PULVERIZADORA AUTOMÁTICA BINKS MODELO 21M (CUERPO DE LATÓN) PARA MARCAR CALLES**

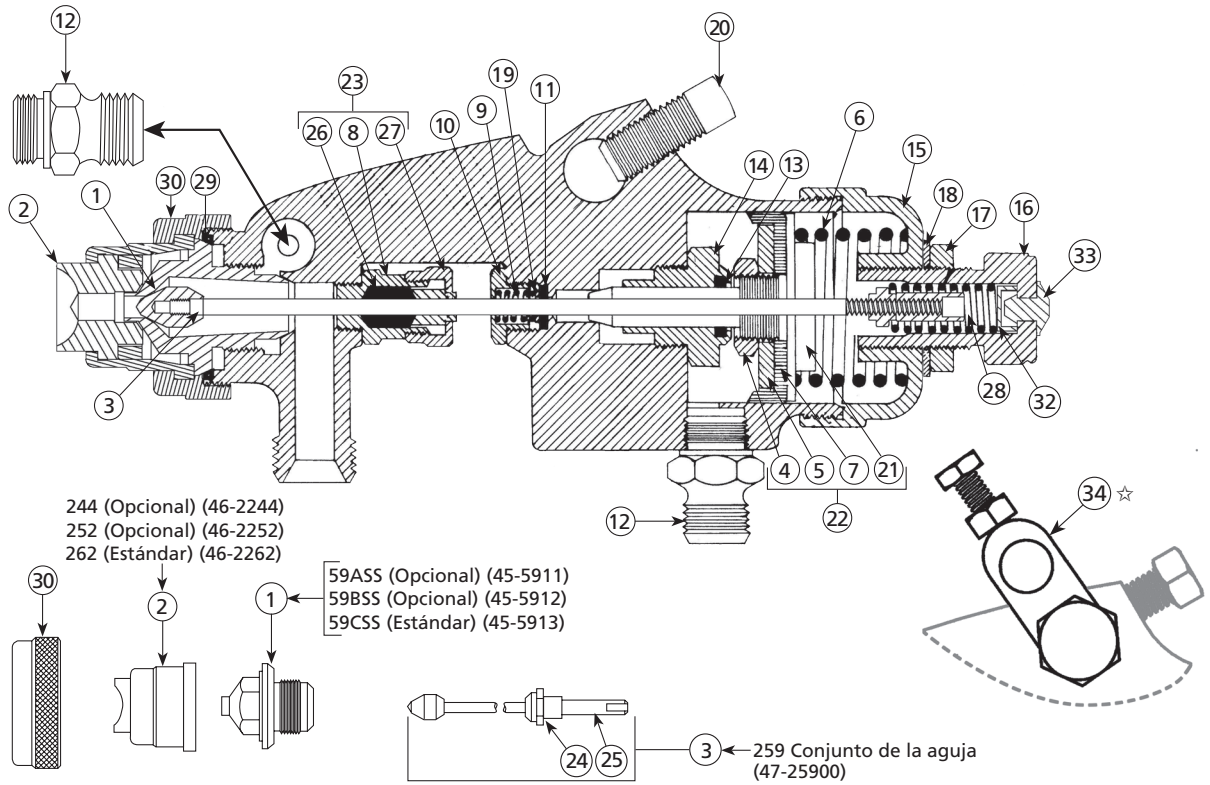

**LISTA DE PIEZAS**

Al hacer su pedido, sírvase especificar el No. de Pieza.

ARTÍCULO NO.	PIEZA NO.	DESCRIPCIÓN	CANT.	ARTÍCULO NO.	PIEZA NO.	DESCRIPCIÓN	CANT.
1	45-5913	BOQUILLA DE FLUIDOS 59CSS (estándar)...	1	19	54-334-5	CASQUILLO DEL EMPAQUETAMIENTO..... (Kit de 5)	1
2	46-2262	BOQUILLA DE AIRE 262 (estándar) ...	1	20	54-335	TORNILLO DE AJUSTE.....	1
3	47-25900	CONJUNTO DE LA VÁLVULA DE LA AGUJA 259.....	1	21	54-337▲	VÁLVULA.....	1
4	54-232▲	TUERCA.....	1	22	54-495	CONJUNTO DEL ÉMBOLO.....	1
5	54-233▲	ARANDELA.....	1	23	54-496	CONJUNTO DE LA CAJA DE EMPAQUETAMIENTO.....	1
6	54-236	RESORTE DEL PISTÓN.....	1	24	54-542	CONTRATUERCA (Pieza del artículo No. 3)...	1
7	54-261▲	ÉMBOLO.....	1	25	54-763	CONTRATUERCA (Pieza del artículo No. 3)...	1
8	54-302●	PRENSAESTOPA.....	1	26	2-28-5●	EMPAQUETAMIENTO..... (Kit de 5)	1
9	54-304-5	RESORTE..... (Kit de 5)	1	27	54-765●	TUERCA.....	1
10	54-306	TUERCA DE PRESIÓN.....	1	28	54-839	RESORTE DE LA VÁLVULA DE AGUJA...	1
11	54-307-5	EMPAQUETAMIENTO..... (Kit de 5)	1	29	54-918-5	EMPAQUE DE LA BOQUILLA DE AIRE..... (Kit de 5)	1
12	54-308	CONEXIÓN DE AIRE.....	2	30	54-2065	ANILLO DE RETENCIÓN.....	1
13	54-310-5	EMPAQUETAMIENTO..... (Kit de 5)	1	31	OMX-88	CEPILLO (no se muestra).....	1
14	54-312	GUÍA.....	1	32	54-6001	SEPARADOR resorte.....	1
15	54-321	SOMBRETERE.....	1	33	54-5522	VALVULA de paraguas.....	1
16	54-6003■	TORNILLO DE CONTROL.....	1	34	☆ 54-6004	(OPCIONAL) SOPORTE DE MONTAJE de la asamblea.....	1
17	54-323	CONTRATUERCA DEL TORNILLO DE CONTROL.....	1	35	54-4270	(OPCIONAL) CUBIERTA DE AGUJA... 1	
18	54-324	ARANDELA.....	1				

- ▲ Parte del conjunto del émbolo 54-495.
- Parte del conjunto de la caja de empaquetamiento 54-496.
- Incluye artículo 33.

Se recomienda la llave 5-476 de pistola para retirar la boquilla de fluidos. Sírvase pedir las por separado.  
 ☆ Permite un fácil cambio pistola mientras se mantiene la alineación de la pistola.

El kit de reparación no está disponible. Por favor pida las piezas por separado.

**NOTAS**

---

**NOTAS**

## POLÍTICA DE GARANTÍA

Este producto está cubierto por la garantía limitada sobre materiales y mano de obra de Carlisle Fluid Technologies. El uso de cualquier pieza u accesorio que no sea de Carlisle Fluid Technologies anulará todas las garantías. No cumplir razonablemente con las pautas de mantenimiento proporcionadas podría invalidar cualquier garantía.

Si desea información específica sobre garantías, comuníquese con Carlisle Fluid Technologies.

Para obtener asistencia técnica o localizar un distribuidor autorizado, comuníquese con uno de nuestros centros internacionales de ventas y atención al cliente.

Región	Industrial / Automotriz	Repintado para la industria
América	Teléfono gratuito: 1-800-992-4657 Fax gratuito: 1-888-246-5732	Teléfono gratuito: 1-800-445-3988 Fax gratuito: 1-800-445-6643
Europa, África, Medio Oriente, India		Tel: +44 (0)1202 571 111 Fax: +44 (0)1202 573 488
China		Tel: +8621-3373 0108 Fax: +8621-3373 0308
Japón		Tel: 081 45 785 6421 Fax: 081 45 785 6517
Australia		Tel: +61 (0) 2 8525 7555 Fax: +61 (0) 2 8525 7575

Para obtener la información más reciente sobre nuestros productos, visite [www.carlisleleft.com](http://www.carlisleleft.com)

Carlisle Fluid Technologies es un líder global en tecnologías de acabado innovadoras. Carlisle Fluid Technologies se reserva el derecho de modificar las especificaciones de los equipos sin previo aviso.

BGK™, Binks®, DeVilbiss®, Hosco®, MS®, y Ransburg®  
son marcas registradas de Carlisle Fluid Technologies, Inc.

©2020 Carlisle Fluid Technologies, Inc.  
Reservados todos los derechos.

