

**DEVILBISS Sri PRO**  
**Série: SRi PRO Lite**

**Pistola de pintura do tipo gravidade para micro  
reparações inteligentes e pequenas áreas.**

CE  II 2 G X

**SRI PRO®**  
**LITE**

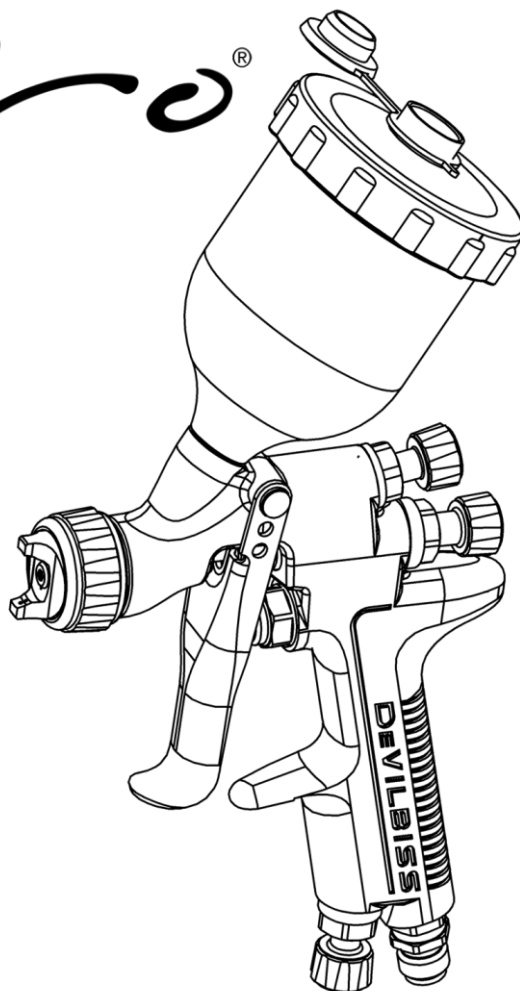

**IMPORTANTE! NÃO DESTRUIR**

É da responsabilidade do cliente que todos os operadores e técnicos de manutenção leiam e compreendam este manual.

Contacte o seu representante local DeVilbiss para obter cópias adicionais deste manual.

**LEIA TODAS AS INSTRUÇÕES ANTES DE UTILIZAR ESTE PRODUTO DEVILBISS.**

## DESCRIÇÃO FUNCIONAL

PT

A pistola de pintura SRi PRO Lite é uma pistola de qualidade profissional concebida com tecnologia em conformidade EPA, high efficiency ou elevado volume, baixa pressão (HVLP). A tecnologia HVLP reduz a sobrepulverização e limita a pressão da capa de ar a 0,7 bar [10 psi]. A High Efficiency cumpre as normas EPA obtendo uma eficiência de transferência superior a 65%.

IMPORTANTE: Esta pistola de pintura pode ser utilizada com materiais de revestimento à base de água e à base de solventes. A pistola não deve ser utilizada com materiais altamente corrosivos e/ou abrasivos, mas, se o for, aumenta obviamente as necessidades de limpeza e substituição das peças. Se surgir alguma dúvida sobre a adequação de determinado material, contacte o seu distribuidor DeVilbiss ou diretamente a DeVilbiss.

## ESPECIFICAÇÕES

### PRESSÕES DA ENTRADA DE AR

P1 = Pressão máxima de entrada de ar estática	12 bar [175 psi]
Pressão de entrada de ar da pistola para configurações High Efficiency e HVLP, com gatilho ativado.	2.0 bar [29 psi]
Nível de Vibração:	<2.5 m/s <sup>2</sup>
Nível de potência do som:	Disponível a pedido
Nível de pressão do som:	Disponível a pedido

### AMBIENTAL

Temperatura ambiente de funcionamento máxima	COM COPO
--	----------

### MATERIAIS DE CONSTRUÇÃO

Corpo da pistola, anilha de retenção da capa de ar, botões	Alumínio anodizado
Capa de Ar	Latão banhado a níquel
Ponta de fluido, agulha de fluido e perno do gatilho	Aço Inoxidável
Molas, cliques, parafusos	Aço Inoxidável
Vedantes, juntas de vedação	Resistentes a solventes
Gatilho	Aço cromado
Entrada de ar, casquilho do corpo, corpo da válvula do espalhador, porca da válvula de ar	Latão cromado
Conjunto da Válvula de Ar	Aço Inoxidável, HDPE

### LIGAÇÕES

Dimensão da entrada de ar	Universal 1/4" BSP e 1/4" NPS macho
Dimensão da entrada de fluido	7/16" - 14 UNC

### PESO

APENAS PISTOLA	395g
COM COPO	455g

### DIMENSÕES

C x A x L mm	135 x 252 x 18
--------------	----------------

**Descrição do produto / Objeto da declaração: SRI PRO LITE**

**Este produto foi concebido para utilização com:** Materiais à base de solvente e água

**Adequado para utilização em zona perigosa:** Zona 1 / Zona 2

**Nível de protecção:** II 2 G X

**Detalhes e papel do organismo notificado:** Element Materials Technology (0891)  
Apresentação do ficheiro técnico

**Esta declaração de conformidade/incorporação é emitida sob a exclusiva responsabilidade do fabricante:** Carlisle Fluid Technologies UK Ltd,  
Ringwood Road,  
Bournemouth, BH11 9LH. UK

## Declaração de Conformidade UE



**O objeto da declaração acima descrita está em conformidade com a legislação de harmonização relevante da União:**

Directiva relativa às máquinas 2006/42/CE:

Directiva ATEX 2014/34/UE:

cumprindo os seguintes documentos estatutários e normas harmonizadas:

EN ISO 12100:2010 Segurança de máquinas - Princípios gerais de concepção

BS EN 1953:2013 Equipamento de atomização e pulverização de materiais de revestimento - Requisitos de segurança

EN 1127-1:2011 Atmosferas explosivas - Prevenção de explosões - Conceitos básicos

EN 13463-1:2009 Aparelhos não eléctricos destinados a utilização em atmosferas explosivas - Método básico e requisitos

Os produtos HVLP e High Efficiency cumprem os requisitos da PG6 das orientações EPA e oferecem mais de 65% de eficiência de transferência.

Desde que tenham sido cumpridas todas as condições de utilização/instalação segura contidas nos manuais do produto e que também tenha sido instalado de acordo com quaisquer códigos de conduta locais aplicáveis.

Assinado por e em nome da Carlisle Fluid  
Technologies UK Ltd:

D Smith  
1/8/17

Diretor de vendas (EMEA)

⚠️ ATENÇÃO	⚠️ CUIDADO	NOTA
Práticas perigosas ou sem segurança que podem resultar em ferimentos pessoais graves, morte ou danos materiais consideráveis.	Práticas perigosas ou sem segurança que podem resultar em ferimentos pessoais ligeiros, danos materiais ou do produto.	Importantes informações de instalação, funcionamento ou manutenção.
⚠️ ATENÇÃO		

Leia os seguintes avisos antes de utilizar este equipamento.



**SOLVENTES E MATERIAIS DE REVESTIMENTO.** Podem ser altamente inflamáveis ou combustíveis quando aplicados em pulverização. Consulte sempre as instruções dos fornecedores de materiais de revestimento e as fichas de segurança, antes de utilizar este equipamento.



**INSPECCIONAR O EQUIPAMENTO DIARIAMENTE.** Inspeccione diariamente o equipamento para verificar se há desgaste ou peças danificadas. Não utilize o equipamento, se tiver dúvidas quanto ao seu estado.



**LEIA O MANUAL.** Antes de utilizar o equipamento de acabamento, leia e compreenda todas as informações de segurança, funcionamento e manutenção indicadas no Manual de instruções. Os utilizadores têm de observar todos os códigos de prática nacionais e locais, bem como todos os requisitos das companhias de seguros que regulamentam a ventilação, as precauções contra incêndios, o funcionamento e manutenção das áreas de trabalho.



**PERIGO DE MÁ UTILIZAÇÃO DO EQUIPAMENTO.** A má utilização do equipamento pode provocar a rotura do equipamento, o seu mau funcionamento ou arranque inesperado e resultar em ferimentos graves.



**PERIGO DE INCÊNDIO E EXPLOSÃO.** Nunca utilize 1,1,1-tricloroetano, cloroeto de metileno, outros solventes à base de hidrocarbonetos halogenados ou fluidos que contenham esses solventes em equipamento com peças que entram em contacto com alumínio. Essa utilização poderia resultar numa reacção química grave, com a possibilidade de explosão. Consulte os fornecedores do fluido para assegurar que os fluidos utilizados são compatíveis com peças de alumínio.



**LUVAS.** Têm de ser usadas quando aplicar a pulverização ou limpar o equipamento.



**USAR ÓCULOS DE PROTECÇÃO.** Não usar óculos de protecção com protecção lateral pode resultar em lesões oculares graves ou cegueira.



**CARGA ESTÁTICA.** O fluido pode desenvolver uma carga estática que tem de ser dissipada mediante a ligação à terra adequada do equipamento, dos objectos que serão pulverizados e de todos os outros objectos condutores de electricidade na área de distribuição. A ligação à terra inadequada ou faíscas podem dar origem a uma situação perigosa e resultar em incêndio, explosão ou choque eléctrico e outros ferimentos graves.



**USAR RESPIRADOR.** A utilização de equipamento de protecção respiratória é sempre recomendada. O tipo de equipamento tem de ser compatível com o material aplicado em pulverização.



**VAPORES TÓXICOS.** Certos materiais, quando aplicados em pulverização, podem provocar irritações, ser venenosos ou prejudiciais para a saúde. Leia sempre todas as etiquetas e fichas de segurança e siga todas as recomendações para o material, antes de aplicar a pulverização. Se tiver dúvidas, contacte o seu fornecedor do material.



**NUNCA MODIFICAR O EQUIPAMENTO.** Não modifique o equipamento, a não ser que o fabricante dê autorização por escrito.



**LOCK OUT / TAG-OUT.** (bloqueio e etiqueta) A falha em desactivar, desligar, bloquear e etiquetar todas as fontes de alimentação antes de efectuar a manutenção do equipamento pode causar ferimentos graves ou morte.

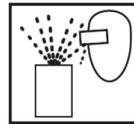

**PERIGO DE PROJÉCTEIS.** Pode ficar ferido com a emissão de líquidos ou gases que são libertados sob pressão ou com a projecção de detritos.



**NÍVEIS DE RUÍDO.** O nível de som de factor A do equipamento de pintura e bombeamento pode exceder 85 dB (A) dependendo da configuração do equipamento. Os níveis reais de ruído estão disponíveis a pedido. Recomenda-se a utilização de protecção para os ouvidos sempre que o equipamento for utilizado.



**PROCEDIMENTO DE DESCOMPRESSÃO.** Respeite sempre o procedimento de descompressão no Manual de instruções do equipamento.



**SAIBA ONDE E COMO DESLIGAR O EQUIPAMENTO EM CASO DE EMERGÊNCIA.**



**CONSIDERAÇÃO SOBRE ALTA PRESSÃO.** A alta pressão pode causar ferimentos graves. Alivie toda a pressão antes de efectuar a manutenção. Pulverização da pistola, fugas de tubos ou componentes com roturas podem injectar fluido para o corpo e causar ferimentos muito graves.



**FORMAÇÃO DO OPERADOR.** Todos os funcionários têm de ter formação antes de utilizarem o equipamento de acabamento.

**É DA RESPONSABILIDADE DO EMPREGADOR DISPONIBILIZAR ESTAS INFORMAÇÕES AO OPERADOR DO EQUIPAMENTO.**

**GUIA DE SELECÇÃO DE FORMATO E NÚMERO DA PEÇA DA PISTOLA**

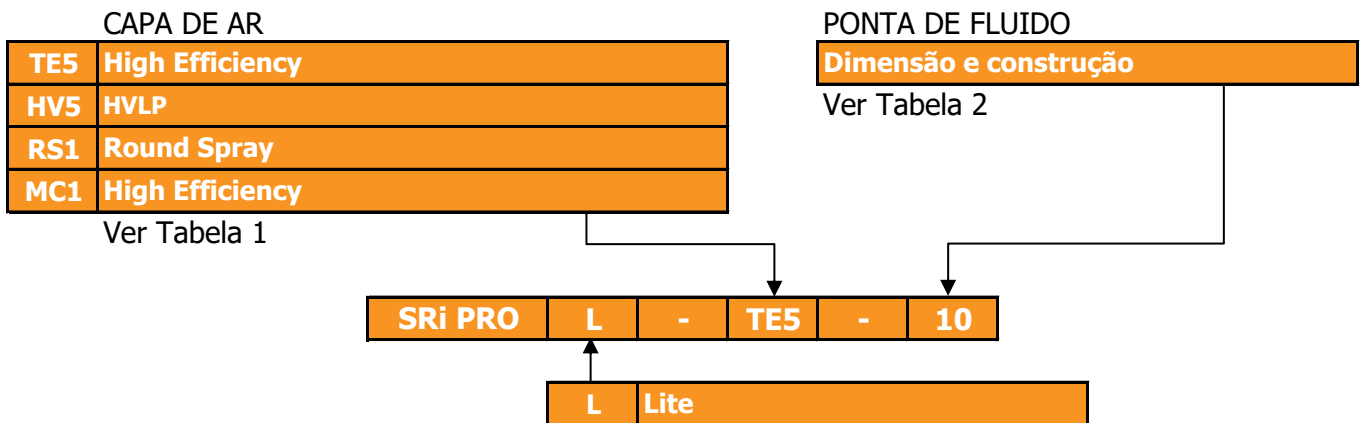

**TABELA 1**

**GUIA DE DESEMPENHO DA CAPA DE AR**

Capa de ar e tipo		Número da peça	Consumo de ar (L/Min)	Pressão da entrada de ar recomendada	Fluxo do fluido habitual*	Dimensão do padrão de pulverização habitual**
TE5	High Efficiency	SRIPRO-102-TE5-K	100 [3.5 cfm]	2 Bar [29 psi]	5 - 100 ml/min	180mm
HV5	HVLP	SRIPRO-102-HV5-K	135 [4.8 cfm]	2 Bar [29 psi]	5 - 80 ml/min	160mm
RS1	Round Spray	SRIPRO-102-RS1-K	55 [1.9 cfm]	2 Bar [29 psi]	5 - 50 ml/min	50mm
MC1	High Efficiency	SRIPRO-102-MC1-K	50 [1.8 cfm]	1 Bar [14.5 psi]	1 - 50 ml/min	60mm

\* As taxas de fluxo podem variar de acordo com a tinta/o material e a pressão que se utiliza.

\*\* Dimensão do padrão de pulverização a 50 - 100 mm de distância.

**TABELA 2**

**PONTAS DE FLUIDO E AGULHAS**

Tamanho da ponta da agulha de fluido	Aço Inoxidável	
	Ponta de Fluido	Agulha
06	SRIPRO-210-06M-K	SRIPRO-310-06M-K
08	SRIPRO-200-08-K	SRIPRO-300-08-10-K
10	SRIPRO-200-10-K	SRIPRO-300-08-10-K
12	SRIPRO-200-12-K	SRIPRO-300-12-14-K
14	SRIPRO-200-14-K	SRIPRO-300-12-14-K

**TABELA 3**

**COMBINAÇÕES DE PONTA DE FLUIDO/CAPA DE AR RECOMENDADAS**

Capa de ar e tipo		0.6mm	0.8mm	1.0mm	1.2mm	1.4mm
TE5	High Efficiency	-	S	S	S	S
HV5	HVLP	-	S	S	S	S
RS1	Round Spray	-	S	S	S	S
MC1	High Efficiency	S	-	-	-	-

S= Agulhas e pontas de aço inoxidável de elevada qualidade disponíveis neste tipo e tamanho.

VEJA AMPLIADO

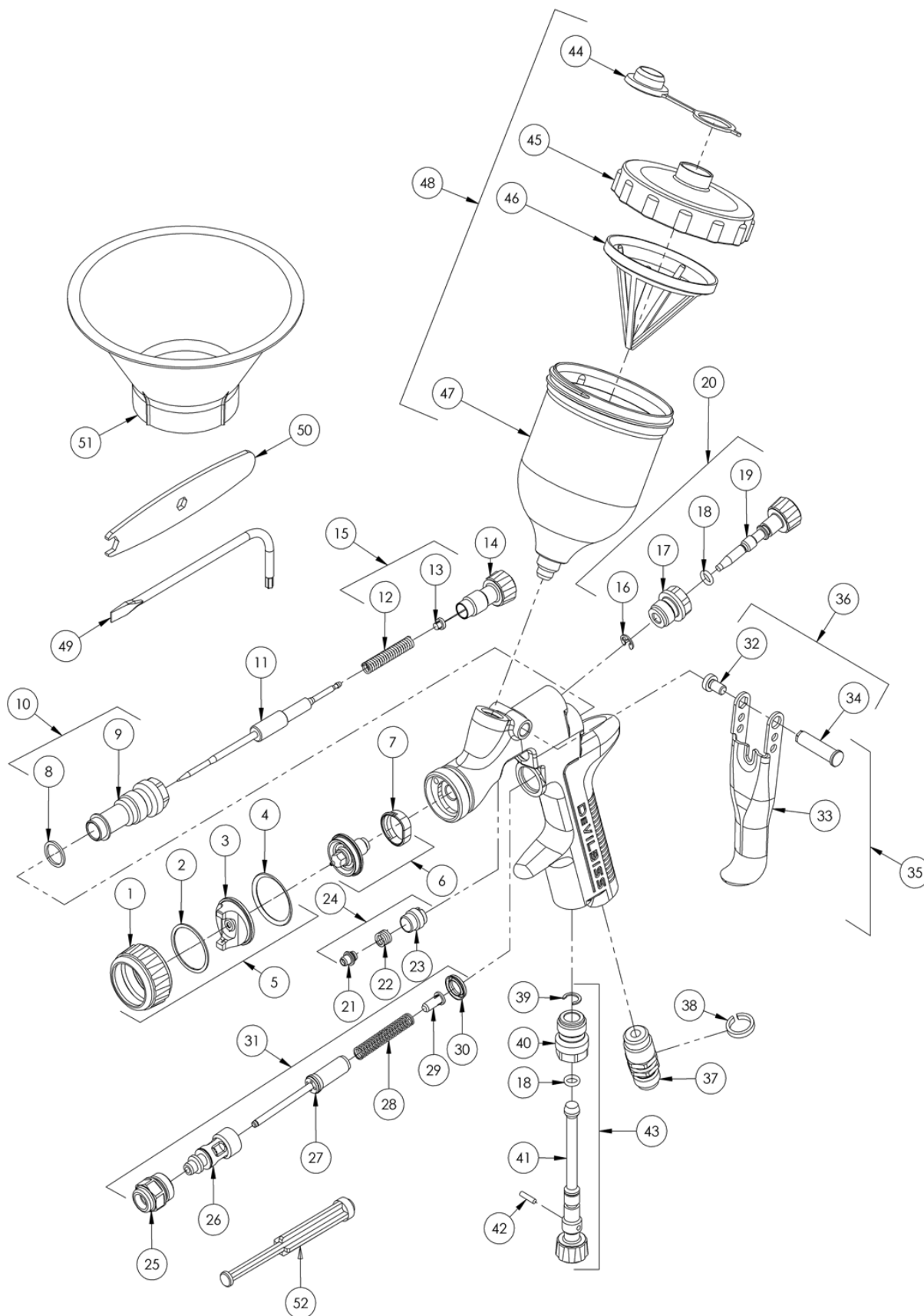

## LISTA DE PEÇAS

REF.	N.º PEÇA	DESCRIÇÃO	QTD.
1	-	ANILHA DE RETENÇÃO	1
2	-	ANEL DESLIZANTE	1
3	-	CAPA DE AR	1
4	-	VEDANTE DA ANILHA DE RETENÇÃO	1
5	VER TABELA 1	CAPA DE AR E ANILHA DE RETENÇÃO	1
6	VER TABELA 2	PONTA DE FLUIDO E SEPARADOR	1
*7	SRIPRO-2-K5	SEPARADOR (KIT DE 5)	1
*8	-	VEDANTE DO CASQUILHO DO CORPO	1
9	-	CASQUILHO DO CORPO	1
10	SN-6-K	CASQUILHO DO CORPO E VEDANTE	1
11	VER TABELA 2	AGULHA DE FLUIDO	1
*12	-	MOLA DA AGULHA	1
*13	-	PROTECÇÃO DA MOLA DA AGULHA	1
14	SN-81-K	BOTÃO DE AJUSTE DE FLUIDO	1
15	SN-423-K3	MOLA E PROTECÇÃO (KIT DE 3)	1
16	-	FREIO DE ANEL	1
17	-	CORPO DA VÁLVULA DO ESPALHADOR	1
*18	-	VEDANTE DA VÁLVULA DO ESPALHADOR	2
19	-	BOTÃO DE AJUSTE DA VÁLVULA DO ESPALHADOR	1
20	SRIPRO-402-K	CONJUNTO DA VÁLVULA DO ESPALHADOR	1
21	-	ANILHA DA AGULHA	1
22	-	MOLA DA ANILHA	1
23	-	PORCA DE RETENÇÃO	1
*24	SN-404-K	KIT DE ANILHA, MOLA E PORCA DE RETENÇÃO	1
25	-	CORPO DA VÁLVULA DE AR	1
26	-	ESTRUTURA DA VÁLVULA DE AR	1
27	-	HASTE DA VÁLVULA DE AR	1
28	-	MOLA DA VÁLVULA DE AR	1
29	-	PROTECÇÃO DA MOLA DA VÁLVULA DE AR	1
30	-	VEDANTE DA VÁLVULA DE AR	1
31	SN-402-K	CONJUNTO DA VÁLVULA DE AR	1
*32	-	PARAFUSO DO PERNO DO GATILHO (T20 TORX)	1
33	-	GATILHO	1
*34	-	PERNO DO GATILHO	1
35	SN-42-K	KIT DE PERNO DO GATILHO E PARAFUSO	1
36	SN-405-K5	KIT DE PERNO E PARAFUSO (KIT DE 5)	1
37	-	KIT DE ENTRADA DE AR	1

**LISTA DE PEÇAS (continuação)**

REF.	N.º PEÇA	DESCRIÇÃO	QTD.
38	-	KIT DE AROS DE IDENTIFICAÇÃO COLORIDOS (4 CORES)	1
*39	-	FREIO DE ANEL	1
40	-	CORPO DA VÁLVULA	1
41	-	BOTÃO DE AJUSTE DA VÁLVULA	1
*42	-	PINO DA VÁLVULA	1
43	PRO-408-K	VÁLVULA DE FLUXO DE AR	1
44	GFC-2-K5	TAMPA PARA VERIFICAÇÃO DE PINGOS (KIT DE 5)	1
45	SRI-414-K2	TAMPA DO COPO TIPO GRAVIDADE (KIT DE 2)	1
46	SRI-42-K3	FILTRO (KIT DE 3)	1
47	-	COPO TIPO GRAVIDADE	1
48	SRI-510	KIT DE COPO TIPO GRAVIDADE	1
49	SPN-8-K2	CHAVE TORX (KIT DE 2)	1
50	SRI-50-K2	CHAVE DE PORCAS (KIT DE 2)	1
51	SRI-51-K12	FUNIL (KIT DE 12)	1
52	-	FERRAMENTA DE MANUTENÇÃO DA VÁLVULA DE AR	1

**PEÇAS DE MANUTENÇÃO**

-	PRO-415-1	KIT DE REPARAÇÃO DA PISTOLA DE PINTURA (INCLUI ITENS ASSINALADOS COM *)
---	-----------	---

**CUIDADO**

**IMPORTANTE:** Esta pistola de pintura pode ser utilizada com materiais de revestimento à base de água e à base de solventes.

- A pistola não foi concebida para ser utilizada com materiais altamente corrosivos e/ou abrasivos.
- Para evitar a degradação prematura das peças, a DeVilbiss recomenda que a pistola seja lavada com uma solução de limpeza neutra (pH 6 a 8).
- A pistola não foi concebida para ser limpa num banho ultrassónico.

Se surgir alguma dúvida sobre a adequação de determinado material, contacte o seu distribuidor DeVilbiss ou diretamente a DeVilbiss.



**ATENÇÃO**

A pistola de pintura tem de ser ligada à terra para dissipar quaisquer cargas electrostáticas que possam ser criadas pelo fluido ou fluxos de ar. Isto pode ser realizado através da montagem da pistola de pintura ou tubos condutores de ar/fluido. A ligação eléctrica da pistola de pulverização à terra deve ser verificada e é necessária uma resistência inferior a  $10^6$  ohms.

**SEQUÊNCIA DE ARRANQUE**

- 1 Ligue a pistola a uma fonte de ar limpo, seco e sem óleo através de uma mangueira condutora.
- 2 Misture o material de revestimento de acordo com as instruções do fabricante e filtre o material.
- 3 Rode o botão de ajuste de fluido (14) no sentido dos ponteiros do relógio para impedir o movimento da agulha.
- 4 Rode o botão de ajuste da válvula do espalhador (19) no sentido contrário ao dos ponteiros do relógio para a abrir completamente.
- 5 Ajuste a pressão de ar de entrada, se necessário.
- 6 Rode o botão de ajuste de fluido no sentido contrário ao dos ponteiros do relógio até que a primeira rosca fique visível.
- 7 Teste a pintura. Se a pintura ficar muito seca reduza o fluxo de ar, diminuindo a pressão de ar de entrada.
- 8 Se ficar muito húmida, reduza o fluxo dos fluidos rodando o botão de ajuste de fluido (14) no sentido dos ponteiros do relógio. Se a atomização for muito grossa, aumente a pressão de entrada de ar. Se for muito fina, reduza a pressão de entrada de ar.
- 9 É possível reduzir o tamanho do padrão rodando o botão da válvula do espalhador (19) no sentido dos ponteiros do relógio.
- 10 Segure na pistola de pintura perpendicularmente à superfície em que vai aplicar a pulverização. Se inclinar a pistola de pintura a aplicação do revestimento pode ficar desigual.
- 11 A pulverização deve ser aplicada a uma distância de 50-100 mm.
- 12 Primeiro, aplique a pulverização nas extremidades. Sobreponha cada camada de tinta num mínimo de 75%. Manuseie a pistola a uma velocidade constante.
- 13 Quando não estiver a utilizar a pistola de pintura, desligue sempre o ar e alivie a pressão.

**NOTA**

Dependendo do comprimento do tubo, pode ser necessário um tubo de diâmetro interno superior. Instale um medidor de ar na pega da pistola. Quando o gatilho for activado, ajuste a pressão regulada consoante o necessário. Não utilize pressão superior à necessária para atomizar o material a aplicar. O excesso de pressão vai criar uma sobrepulverização adicional e reduzir a eficiência de transferência.

**NOTA**

Se forem necessárias uniões rápidas, utilize apenas uniões rápidas de alto fluxo. Os outros tipos não permitem o fluxo de ar suficiente para o correcto funcionamento da pistola.

**MANUTENÇÃO E LIMPEZA DA PISTOLA DE PINTURA**

Para limpar a capa de ar e ponta de fluido, limpe o exterior com uma escova de cerdas duras. Se for necessário limpar os furos da capa, utilize uma palha da vassoura ou um palito, se for possível. Se for usado um arame ou instrumento rígido, deve haver o maior cuidado para evitar riscar ou danificar os furos, o que causaria um padrão de pulverização distorcido.

Para limpar as passagens de fluido, remova o excesso de material e, em seguida, utilize a pistola com uma solução de limpeza. Limpe o exterior da pistola com um pano humedecido. Nunca mergulhe completamente em nenhum solvente ou soluções de limpeza, uma vez que seria prejudicial para os lubrificantes e duração da pistola de pintar.

**MONTAGEM/DESMONTAGEM DA PISTOLA DE PINTURA**

<b>CHAVE</b>	
	Ordem para desmontar - ver verso <i>(inverter para montar)</i>
#	<i>(inverter para montar)</i> - ver verso

## DESMONTAR PONTA E AGULHA

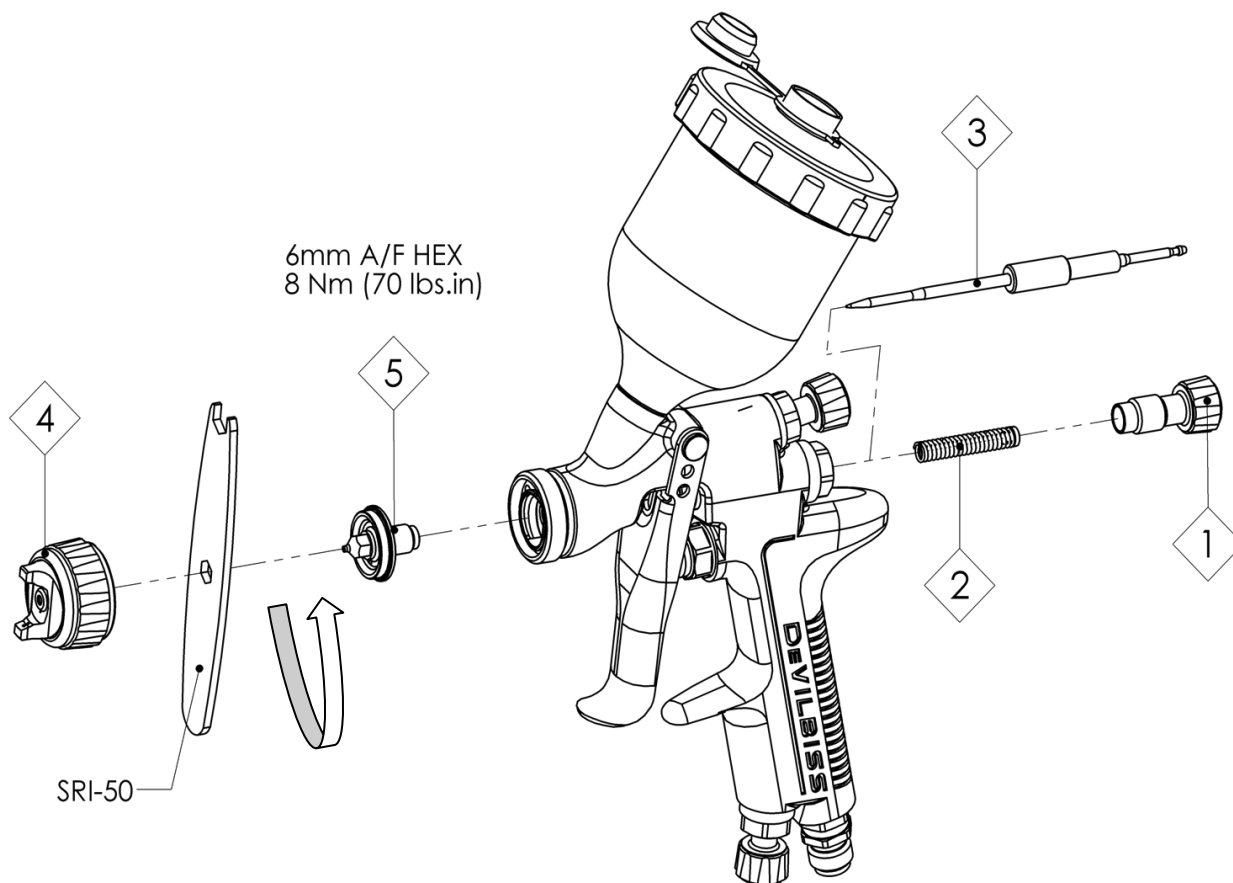
**NOTA**

Ao substituir o bico de fluido ou agulha de fluido, substitua o bico, agulha e anilha de fluido ao mesmo tempo. Utilizar peças gastas pode causar derrame de fluido. Não aperte demasiado.

**CUIDADO**

Para evitar danos no bico de fluidos ou agulha de fluidos, certifique-se de que:

1. Pressione o gatilho e mantenha-o pressionado enquanto aperta ou desaperta o bico de fluido ou,
2. Remova o botão de ajuste de fluido para aliviar a pressão da mola contra o anel da agulha.

## DESMONTAGEM DA VÁLVULA DE AR

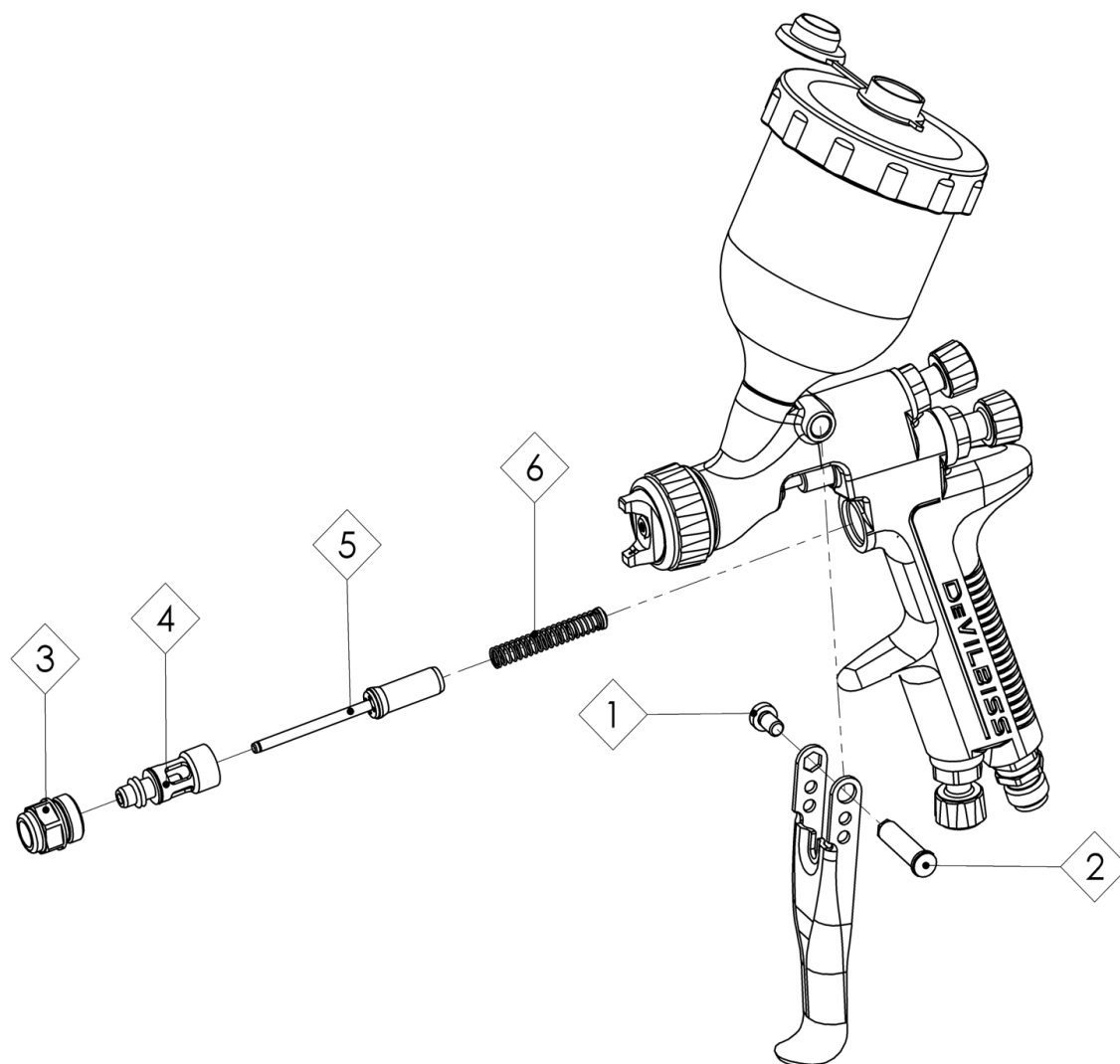

## DESMONTAR / MONTAGEM DOS VEDANTES DA VÁLVULA DE AR

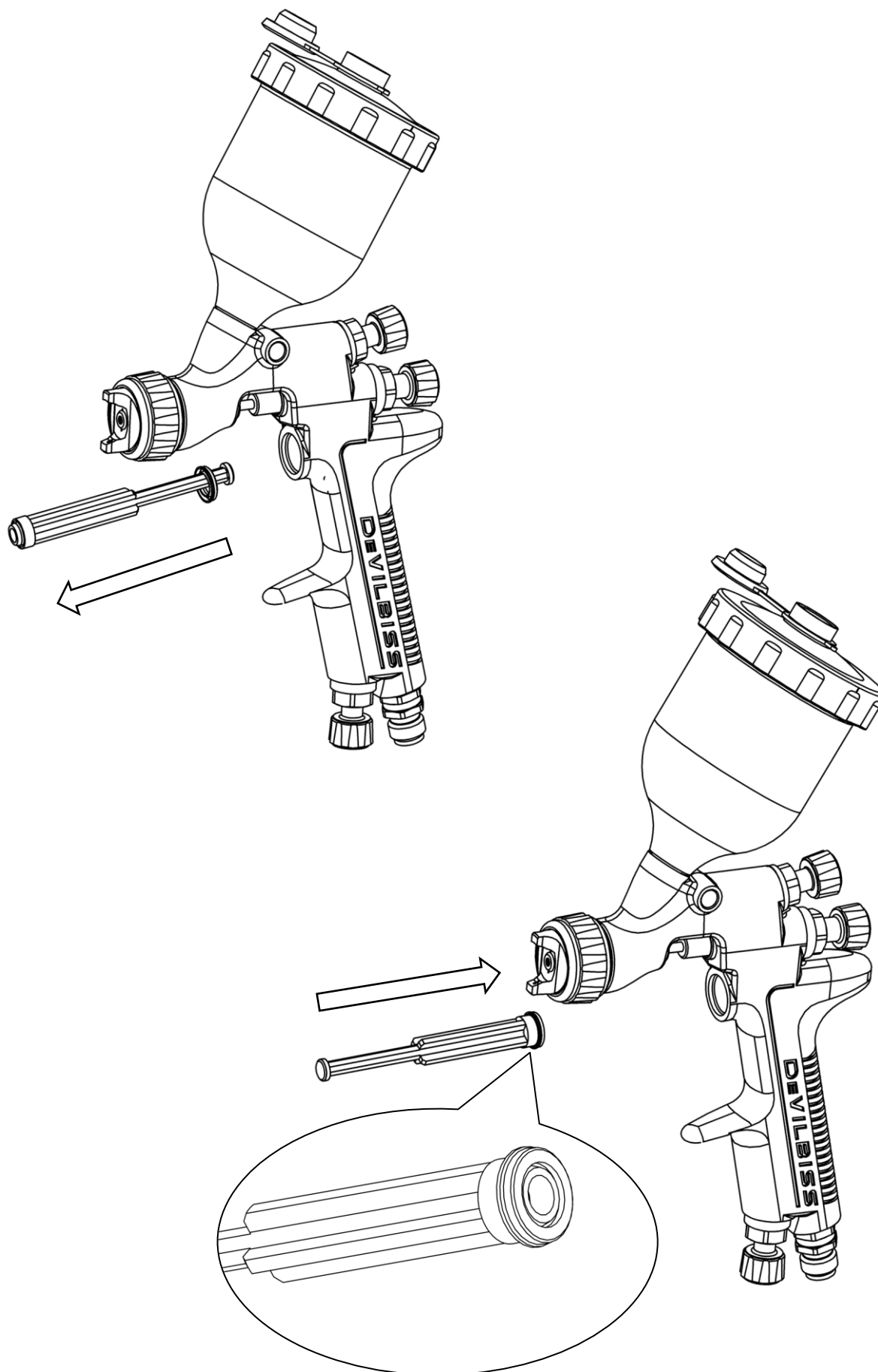

DESMONTAR ANILHA

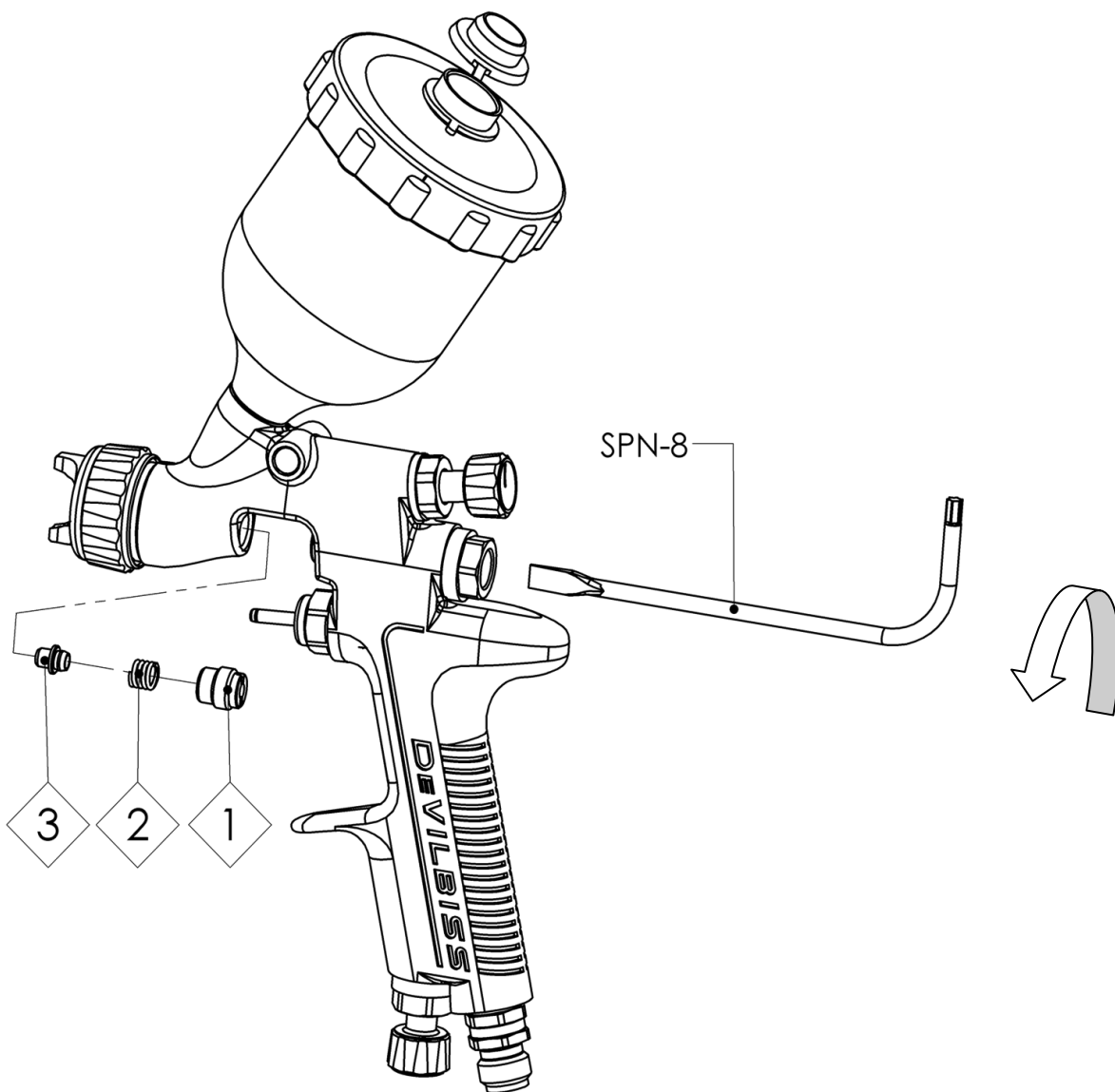

## RESOLUÇÃO DE PROBLEMAS COM O DESEMPENHO MECÂNICO

FALHAS GERAIS	CAUSA	CORRECÇÃO
Não pulveriza.	Não há pressão de ar na pistola.	Verifique o abastecimento de ar e a linha de ar.
	O botão de ajuste da agulha não abriu o suficiente.	Abra o botão de ajuste da agulha do fluido.
A pistola espirra tinta quando é ligada e desligada.	Agulha incorrecta encaixada na pistola.	Consulte o quadro de selecção da ponta de fluido/agulha e ligue o item correcto.
	Desgaste excessivo da agulha.	Substitua por uma agulha nova.
	Desgaste excessivo da ponta do fluido.	Substitua por uma ponta de fluido nova.
A pistola espirra tinta quando é ligada devido à acumulação de tinta no interior da capa do ar entre as operações de pulverização.	Ponta de fluido incorrectamente encaixada na cabeça da pistola.	Aperte.
	Fuga da ponta de fluido/agulha.	Verifique se há danos ou bloqueio.
Acumulação de tinta na ponta do fluido.	Ponta de fluido incorrectamente encaixada na cabeça da pistola.	Aperte.
	Fuga da ponta de fluido/agulha.	Verifique se há danos ou bloqueio.
Acumulação de tinta na capa do ar.	Orifícios da capa do ar danificados.	Substitua por uma capa de ar nova.
	Acumulação gradual de retorno na cabeça da pistola.	Limpe bem.
Não é possível obter padrão redondo.	Ponta do fluido ou cabeça de pulverização incorrectamente encaixada.	Retire, verifique os componentes para ver se há danos e volte a colocá-los correctamente.

Quanto retirar a capa do ar do anel de retenção, não retire a base do anel de retenção. Podem ocorrer danos nas peças. Limpe simplesmente as peças e volte a montá-las ou limpe a capa de ar.

FALHAS DOS FLUIDOS	CAUSA	CORRECÇÃO
Fuga lenta do fluido da ponta do fluido e da base da agulha.	Base interna da ponta do fluido danificada ou gasta.	Substitua.
	Perfil externo da agulha do fluido danificado ou gasto.	Substitua.
	Contaminação nas superfícies de contacto da agulha ou da ponta impede uma boa vedação.	Limpe bem.
	Ponta de fluido incorrecta para a agulha de fluido encaixada na pistola.	Consulte o quadro de selecção da ponta/agulha e ligue o item correcto.
	Agulha lenta.	Lubrifique a anilha. (GL-1)
	Porca da anilha apertada.	Ajuste.
Fuga maior do fluido ou jacto de fluido da ponta do fluido e da base da agulha.	Contaminação nas superfícies de contacto da agulha ou da ponta impede uma boa vedação.	Retire a ponta e a agulha e limpe bem.
	Ponta de fluido incorrecta para a agulha de fluido encaixada na pistola.	Consulte o quadro de selecção da ponta/agulha e ligue o item correcto.
Pequena fuga de fluido da anilha da agulha.	Anilha da agulha de fluido gasta ou solta.	Aperte ou substitua conforme necessário.



FALHAS DO AR	CAUSA	CORRECÇÃO
Fuga lenta de ar da capa do ar quando a pistola não está ligada.	Haste da válvula de ar contaminada e não encaixada correctamente.	Remova a haste da válvula de ar e limpe cuidadosamente o eixo e as superfícies de encaixe da válvula.
	Vedante da haste da válvula de ar danificado ou em falta.	Substitua.

## RESOLUÇÃO DE PROBLEMAS COM O DESEMPENHO DA PULVERIZAÇÃO

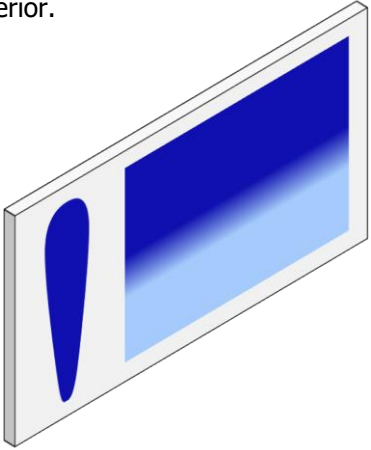
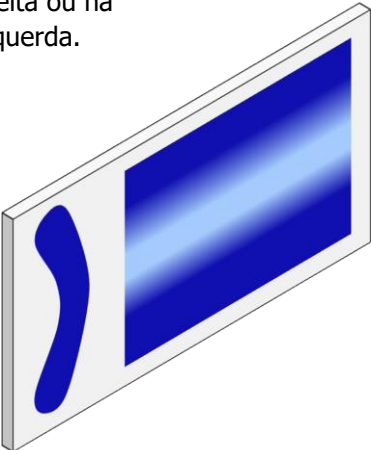
CONDIÇÃO	CAUSA	CORRECÇÃO
Padrão forte superior ou inferior. 	Acumulação de material na capa de ar, furos ou jactos obstruídos.	Ensope a capa ou a ponta em solvente adequado e limpe bem.
	Acumulação de material no exterior da ponta de fluido ou ponta de fluido parcialmente obstruída.	Substitua a ponta de fluido ou a capa de ar, se necessário.
	Ponta de fluido ou capa suja ou danificada.	Substitua a ponta de fluido ou a capa de ar, se necessário.
Padrão forte na direita ou na esquerda. 	Furos da esquerda ou direita obstruídos.	Ensope a capa ou a ponta em solvente adequado e limpe bem.
	Sujidade ou danos no lado direito ou esquerdo do exterior da ponta de fluido.	Substitua a ponta de fluido ou a capa de ar, se necessário.
Soluções para os padrões fortes superior ou inferior, na direita e na esquerda.		
<p>Determine se a obstrução está na capa de ar ou na ponta de fluido. Faça isto através de um teste de padrão da pistola. De seguida, rode a capa meia volta e pinte um novo padrão. Se o defeito ficou invertido, a obstrução está na capa. Limpe a capa de ar conforme previamente instruído. Verifique também se existe tinta seca na abertura do furo centro da capa; remova-a lavando com solvente.</p>		
<p>Se o defeito não ficou invertido, a obstrução está na ponta de fluido. Limpe a ponta. Se o problema persistir, substitua a ponta.</p>		

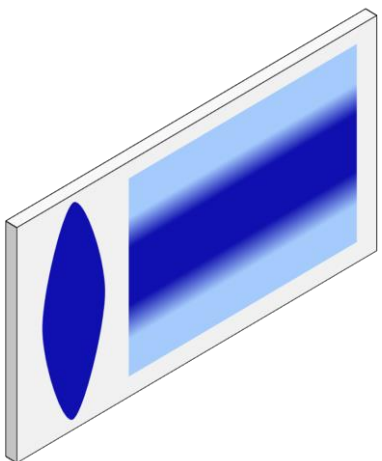
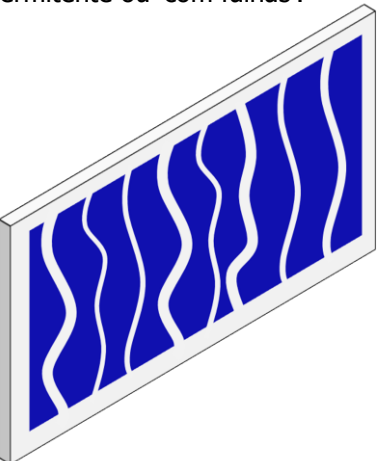
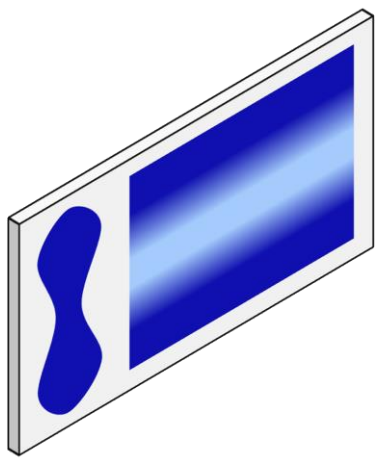
<p>Padrão forte no centro.</p> 	<p>Ajuste da válvula do padrão demasiado baixo.</p>	<p>Rode no sentido contrário ao dos ponteiros do relógio para obter o padrão correcto.</p>
	<p>Demasiada tinta.</p>	<p>Reduza o fluxo de fluido rodando o parafuso de ajuste da agulha de fluido no sentido dos ponteiros do relógio. Reduza a pressão do fluido.</p>
	<p>Tinta demasiado grossa.</p>	<p>Dilua até à consistência correcta.</p>
	<p>Pressão de atomização do ar demasiado baixa.</p>	<p>Aumente a pressão de ar.</p>
<p>Ventilador de pulverização intermitente ou 'com falhas'.</p> 	<p>Ponta de fluido solta.</p>	<p>Aperte.</p>
	<p>Ponta de fluido incorrectamente encaixada na cabeça da pistola.</p>	<p>Remova a ponta de fluido, limpe os componentes, verifique se há danos ou contaminação no encaixe do cone na ponta e na pistola.</p>
	<p>Mangueira ou passagem do fluido parcialmente obstruída.</p>	<p>Limpe ou substitua.</p>
<p>Padrão de pintura separado</p> 	<p>Fluxo de tinta insuficiente.</p>	<p>Aumente o fluxo de fluido trocando o tamanho da ponta de fluido, abrindo o botão de controlo da agulha ou aumentando a pressão do fluido no recipiente de alimentação da pressão.</p>
	<p>Pressão da corneta demasiado alta.</p>	<p>Reduza a pressão de ar rodando a válvula de controlo do padrão no sentido dos ponteiros do relógio.</p>
	<p>Demasiado ar para a quantidade de fluido utilizada.</p>	<p>Reduza a pressão de ar de entrada.</p>

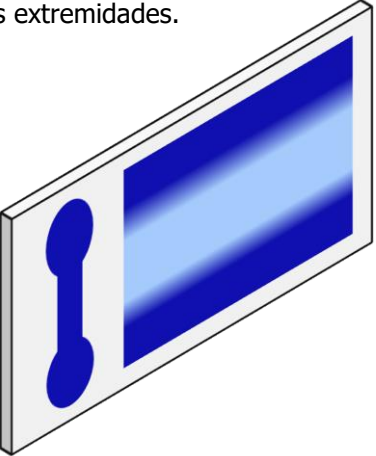
<p>Padrão com bolas nas extremidades.</p> 	<p>Demasiado fluxo de fluido.</p>	<p>Troque a ponta de fluido para um tamanho mais pequeno ou troque a capa de ar por uma capa de ar de especificação diferente.</p>
<p>Retorno excessivo.</p>	<p>Demasiada pressão de ar de atomização.</p>	<p>Reduza a pressão de ar.</p>
	<p>Pistola demasiado afastada da superfície.</p>	<p>Verifique a distância (normalmente 150 a 200 mm).</p>
<p>Altos e depressões.</p>	<p>Demasiado fluxo de fluido.</p>	<p>Ajuste a pistola ou reduza a pressão do fluido.</p>
	<p>Material demasiado fino.</p>	<p>Misture devidamente ou aplique camadas finas/reduza o fluxo de fluido.</p>
	<p>Pistola inclinada num ângulo</p>	<p>Monte a pistola no ângulo certo para trabalhar.</p>
<p>Acabamento grosseiro, arenoso, fino que seca antes de sair o fluxo.</p>	<p>Pistola demasiado afastada da superfície.</p>	<p>Verifique a distância.</p>
	<p>Demasiada pressão de ar.</p>	<p>Reduza a pressão do ar e verifique o padrão de pulverização.</p>
	<p>Fluxo de fluido demasiado baixo.</p>	<p>Aumente o fluxo de fluido alterando o tamanho da ponta de fluido, a pressão de fornecimento ou rodando o botão de controlo da agulha no sentido contrário ao dos ponteiros do relógio.</p>

## DIMENSÕES

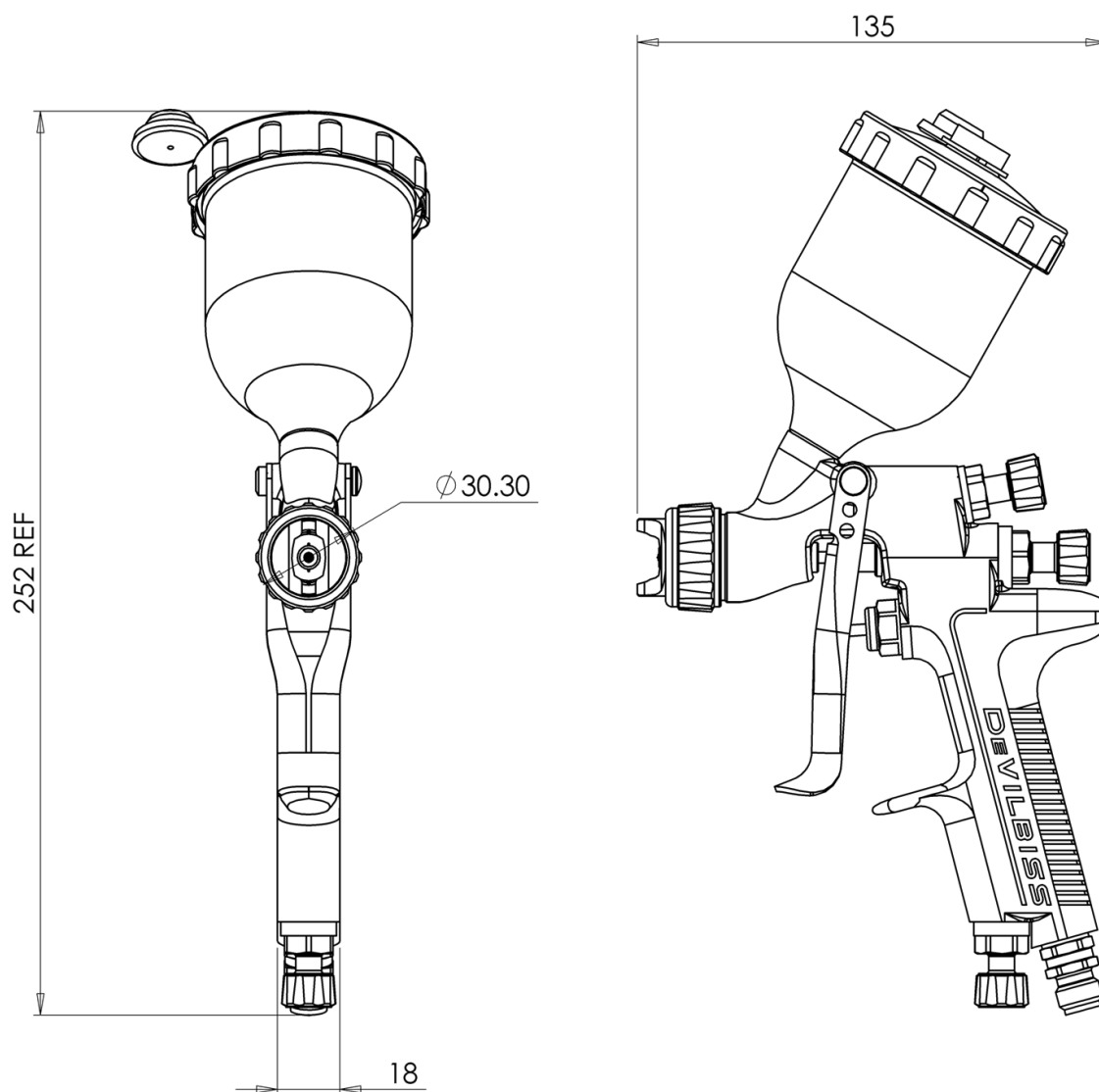





## **POLÍTICA DE GARANTIA**

Os produtos DeVilbiss estão abrangidos pela garantia limitada da Carlisle Fluid Technologies para materiais e fabrico durante um ano. A utilização de quaisquer peças ou acessórios de qualquer origem que não a Carlisle Fluid Technologies anulará quaisquer garantias. Para obter informações específicas sobre a garantia, contacte o ponto Carlisle Fluid Technologies mais perto de si dos indicados abaixo.

A Carlisle Fluid Technologies reserva-se o direito de modificar, sem aviso prévio, as especificações do equipamento. DeVilbiss®, Ransburg®, MS®, BGK® e Binks® são marcas comerciais registadas da Carlisle Fluid Technologies, Inc.

© 2017 Carlisle Fluid Technologies, Inc.  
Todos os direitos reservados.

DeVilbiss faz parte da Carlisle Fluid Technologies, líder global em tecnologias inovadoras de acabamento. Para obter assistência técnica ou para localizar um distribuidor autorizado, contacte um dos agentes de vendas e apoio ao cliente internacionais indicados abaixo.

### EUA/Canadá

www.devilbiss.com  
info@carlisleleft.com  
Chamada gratuita: +1-888-992-4657  
Fax gratuito: +1-888-246-5732

### México

www.carlisleleft.com.mx  
ventas@carlisleleft.com.mx  
Tel.: +52 55 5321 2300  
Fax: +52 55 5310 4790

### Brasil

www.devilbiss.com.br  
vendas@carlisleleft.com.br  
Tel.: +55 11 5641 2776  
Fax: +55 11 5641 1256

### Reino Unido

www.carlisleleft.eu  
info@carlisleleft.eu  
Tel.: +44 (0)1202 571 111  
Fax: +44 (0)1202 573 488

### França

www.carlisleleft.eu  
info@carlisleleft.eu  
Tel.: +33 (0)4 75 75 27 00  
Fax: +33 (0)4 75 75 27 59

### Alemanha

www.carlisleleft.eu  
info@carlisleleft.eu  
Tel.: +49 (0)6074 403 1  
Fax: +49 (0)6074 403 281

### China

www.carlisleleft.com.cn  
mkt@carlisleleft.com.cn  
Tel.: +86 21-3373 0108  
Fax: +86 21-3373 0308

### Japão

www.ransburg.co.jp  
overseas-sales@carlisleleft.co.jp  
Tel.: +81 (0)45 785 6421  
Fax: +81 (0)45 785 6517

### Austrália

www.carlisleleft.com.au  
sales@carlisleleft.com.au  
Tel.: +61 (0)2 8525 7555  
Fax: +61 (0)2 8525 7575



**DEVILBISS**

SOLUTIONS FOR YOUR WORLD