

## DX200

### Насос с диафрагмой из нержавеющей стали

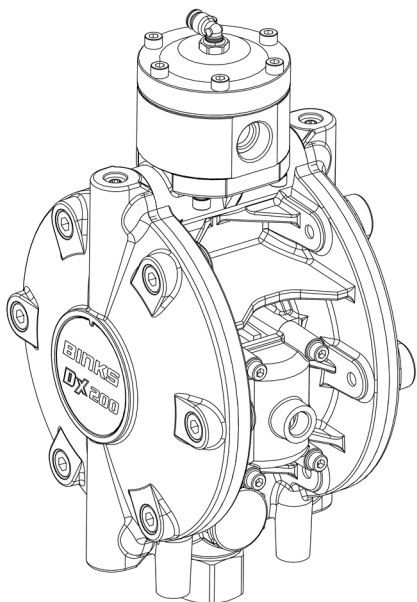

DX200SR

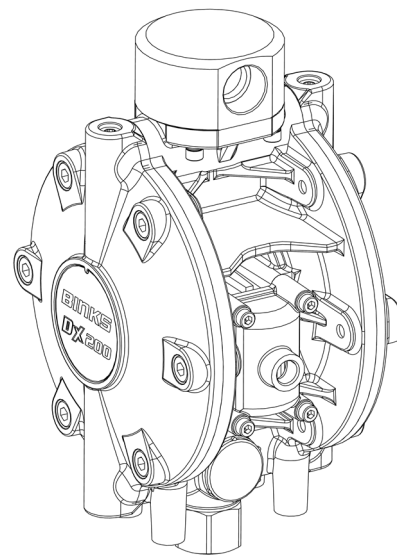

DX200SN

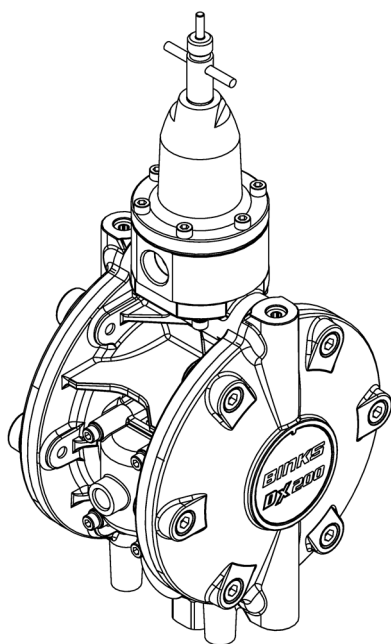

DX200SM

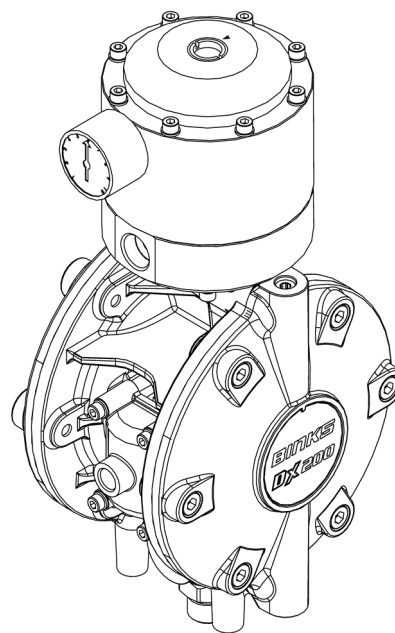

DX200SP

Патент US9447780

**Описание Продукта / Объект Декларации:** Диафрагменные Насосы DX70 и DX7200 и DX200-3.  
Поставка основного оборудования и комплектов

**RU**

**Настоящее изделие предназначено для использования с:** Растворители и материалы на водной основе

**Пригодно для использования в опасных зонах:** Зона 1

**Уровень Защиты:** II 2 G Ex h IIB T4 Gb

**Сведения об уполномоченном органе и его назначении:** Element Materials Technology (0891)  
Депонирование Технической документации

**Данная Декларация о соответствии продукции/компонентов требованиям выдана под исключительную ответственность производителя:** Carlisle Fluid Technologies UK Ltd,  
Ringwood Road,  
Bournemouth, BH11 9LH. UK

## Декларация Соответствия EU



**Объект декларации, описанный выше, соответствует требованиям действующего законодательства ЕС по вопросам унификации:**

Директива по Машинному Оборудованию 2006/42/ЕС

Директива ЕС, Устанавливающая Требования к Оборудованию и Работе в Потенциально Взрывоопасной Среде 2014/34/EU

на основе соблюдения следующих нормативных документов и согласованных стандартов:

EN ISO 12100:2010 Безопасность Машинного Оборудования - Общие Принципы Проектирования

EN 12621:+A1:2010 Механическое оборудование для подачи и перемещения покрывающих материалов под давлением - Требования техники безопасности

EN 1127-1:2011 Взрывоопасные атмосферы - Предотвращение взрывов - Основные принципы

EN ISO 80079-36 : 2016 Взрывоопасные Atmospheres- Часть 36: Электрическое оборудование для взрывоопасных атмосфер - основных методов и требований .



EN ISO 80079-37 : 2016 Взрывоопасные Atmospheres- Часть 37 : Не Электрооборудование для взрывоопасных атмосфер - защита с помощью методов " С", "б" и "К".

При условии соблюдения всех правил по безопасному использованию/монтажу, указанных в руководствах по изделиям, и установке всего оборудования в соответствии со всеми действующими местными практическими нормами и правилами.

Подписано от имени и по поручению  
компании Carlisle Fluid Technologies UK Ltd:

D Smith  
3/5/17

Директор по Продажам (EMEA)  
Bournemouth, BH11 9LH, UK

 <b>ПРЕДУПРЕЖДЕНИЕ</b>	 <b>ОСТОРОЖНО!</b>	<b>ПРИМЕЧАНИЕ</b>
<p>Существующие опасности или применение небезопасных методов работы могут привести к серьезному травмированию персонала, летальному исходу или существенному повреждению оборудования.</p>	<p>Существующие опасности или применение небезопасных методов работы могут привести к незначительному травмированию персонала, повреждению изделия или оборудования.</p>	<p>Важная информация по установке, эксплуатации или техническому обслуживанию оборудования.</p>

 **ПРЕДУПРЕЖДЕНИЕ**

До начала эксплуатации оборудования внимательно изучите данные ниже предупреждения.



**НЕОБХОДИМОСТЬ ИЗУЧЕНИЯ ИНСТРУКЦИИ.** Перед началом использования отделочного оборудования следует внимательно изучить все правила техники безопасности, а также указания по эксплуатации и техническому обслуживанию, содержащиеся в Руководстве по эксплуатации.



**НЕОБХОДИМОСТЬ ИСПОЛЬЗОВАНИЯ ЗАЩИТНЫХ ОЧКОВ.** Отказ от использования защитных очков с боковыми щитками может привести к серьезным травмам глаз и даже к полной потере зрения.



**НЕОБХОДИМОСТЬ ОБЕСТОЧИВАНИЯ ОБОРУДОВАНИЯ, ОТКЛЮЧЕНИЯ И ЗАБЛОКИРОВАНИЯ ВСЕХ ИСТОЧНИКОВ ПИТАНИЯ И СБРОСА ДАВЛЕНИЯ ДО НАЧАЛА ТЕХНИЧЕСКОГО ОБСЛУЖИВАНИЯ.** Невыполнение требования относительно обесточивания оборудования, отключения и блокирования всех источников питания и сброса давления до начала технического обслуживания оборудования может привести к серьезным травмам, в том числе с летальным исходом.



**НЕОБХОДИМОСТЬ ЗАЩИТЫ ОРГАНОВ СЛУХА ПРИ ПОВЫШЕННЫХ УРОВНЯХ ШУМА.** В определенных режимах эксплуатации уровень шума насосного и распылительного оборудования может превышать 85 дБ (абс.) по шкале А. Подробная информация о фактических уровнях шума предоставляются по запросу. Рекомендуется всегда использовать средства защиты органов слуха во время работы насосного и распылительного оборудования.



**НЕОБХОДИМОСТЬ ЕЖЕДНЕВНОЙ ПРОВЕРКИ ОБОРУДОВАНИЯ.** Ежедневные проверки оборудования необходимы для выявления изношенных или вышедших из строя деталей. Эксплуатация не прошедшего проверку оборудования строго запрещена.



**СОБЛЮДЕНИЕ ПРАВИЛ ЭКСПЛУАТАЦИИ ОБОРУДОВАНИЯ.** Несоблюдение установленных правил эксплуатации оборудования может привести к повреждению его компонентов, возникновению других неисправностей или неожиданному запуску, что может стать причиной серьезных травм.



**ОБЕСПЕЧЕНИЕ БЕЗОПАСНОСТИ ПРИ РАБОТЕ С ОБОРУДОВАНИЕМ ВЫСОКОГО ДАВЛЕНИЯ.** Высокое давление может стать причиной серьезных травм. До начала технического обслуживания полностью сбросьте давление. Выброс распыляемого материала через места утечки из шлангов или поврежденные детали могут стать причиной чрезвычайно серьезных механических травм.



**ЗАЩИТА ОТ СТАТИЧЕСКОГО ЗАРЯДА.** Отвод заряда статического электричества, который может образоваться в жидкости, должен производиться с помощью соответствующего контура заземления оборудования, окрашиваемых предметов и всех прочих электропроводящих объектов, находящихся в рабочей зоне. Нарушения правил заземления, также как и искрообразование, может стать причиной нештатной ситуации и привести к пожару, взрыву, поражению электрическим током и другим серьезным травмам.



**ПРЕДУПРЕЖДЕНИЕ В СООТВЕТСТВИИ С «ПРОЕКТОМ 65».** ВНИМАНИЕ! В соответствии с информацией, имеющейся в распоряжении компетентных органов штата Калифорния, данное вещество содержит химическое соединение (соединения), отнесенные к категории канцерогенных, способных вызвать врожденные пороки и оказывающих вредное воздействие на репродуктивную систему человека.



**АВТОМАТИЧЕСКОЕ ОБОРУДОВАНИЕ.** Запуск автоматического оборудования может произойти внезапно, без предупреждения.

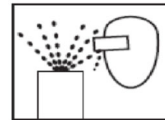

**ПРИЧИНЫ МЕХАНИЧЕСКИХ ТРАВМ.** Выброс жидкости или газа под давлением, а также разлет обломков могут стать причиной механических травм.



**УВЕРЕННОЕ ЗНАНИЕ МЕСТ РАСПОЛОЖЕНИЯ СРЕДСТВ АВАРИЙНОГО ОТКЛЮЧЕНИЯ ОБОРУДОВАНИЯ В НЕШТАТНОЙ СИТУАЦИИ ЯВЛЯЕТСЯ ОБЯЗАТЕЛЬНЫМ**



**НЕОБХОДИМОСТЬ СОБЛЮДЕНИЯ ПОРЯДКА СБРОСА ДАВЛЕНИЯ .** Строго соблюдайте порядок сброса давления, изложенный в руководстве по эксплуатации оборудования.

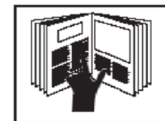

**НЕОБХОДИМОСТЬ ПОДГОТОВКИ ОПЕРАТОРОВ.** Перед началом использования отделочного оборудования весь персонал должен пройти необходимый курс подготовки.



**ВНИМАНИЮ ЛИЦ, ИМЕЮЩИХ КАРДИОСТИМУЛЯТОР .** Вы находитесь в зоне воздействия магнитных полей, которые могут стать причиной нарушения функционирования кардиостимулятора.



**НЕОБХОДИМОСТЬ УСТАНОВКИ ЗАЩИТНОГО ОГРАЖДЕНИЯ ОБОРУДОВАНИЯ.** При отсутствии штатных защитных устройств эксплуатация оборудования запрещена.



**ЗАПРЕИ НА ВНЕСЕНИЕ ИЗМЕНЕНИИ В КОНСТРУКЦИЮ ОБОРУДОВАНИЯ.** Внесение изменений в конструкцию оборудования допускается только при наличии соответствующего письменного согласия производителя.



**ОПАСНОСТЬ ЗАЩЕМЛЕНИЯ И ПОРЕЗА.** Попадание частей тела в движущиеся части оборудования может стать причиной раздавливания и пореза. Держитесь на безопасном удалении от движущихся частей.

**РАБОТОДАТЕЛЬ ОТВЕЧАЕТ ЗА ПРЕДОСТАВЛЕНИЕ ЭТОЙ ИНФОРМАЦИИ ОПЕРАТОРУ ОБОРУДОВАНИЯ.**

**Технические характеристики**

	Передаточное соотношение:	1:1
	Макс. давление воздуха на входе:	7 Bar [100 psi]
	Макс. давление жидкости:	7 Bar [100 psi]
	Рабочий объем насоса на цикл:	0.20 Litres [0.05 US gall]
	Производительность при 60 циклах/мин:	12 Litres/min [3.17 US gall/min]
	Макс. рекомендуемая частота рабочих циклов насоса при постоянной нагрузке (циклов/мин)	25
	Макс. рекомендуемая частота рабочих циклов насоса в прерывистом режиме (циклов/мин)	60
A	Штуцер входного отверстия жидкости:	Внутренняя резьба 1/2 дюйма BSPP
B	Штуцер выходного отверстия жидкости:	Внутренняя резьба 1/2 дюйма BSPP
C	Входной воздушный штуцер:	1/4 дюйма, универсальная внутренняя резьба (BSPP/NPSM)
D	Штуцер управляющей линии регулятора жидкости:	Ø4mm [Ø5/32"]
	Максимальная высота нагнетания сухого/влажного материала:	4.6m [15.1ft] / 7.5m [24.6ft]
	Подача воздуха/цикл при давл. 6,9 бар / 100 фунт/кв. дюйм:	2.83 l/min [0.1 SCFM]
	Расход воздуха при 25 циклах/мин и давлении 6,9 бар / 100 фунтов на кв. дюйм:	71 l/min [2.5 SCFM]
	Расход воздуха при 60 циклах/мин и давлении 6,9 бар / 100 фунтов на кв. дюйм:	139 l/min [4.9 SCFM]
	Рекомендуемое качество воздуха согласно ISO 8573.1, класс 3.3.2 #:	Загрязнения: 5 µm
		Вода: -20°C@7bar (940ppm)
		Масло: 0.1mg/m <sup>3</sup>
		Без смазки
	Уровень шума при 30 циклах/мин и давлении 7 бар [100 фунт/кв. дюйм]:	71.2 dBA Leq
E	Сопrotивление соединения заземления:	<1Ω
	Масса:	8.05Kg [17.75 lb's]
	Диапазон температур	0 - 40 °C [32 - 104 °F]

**Установка**

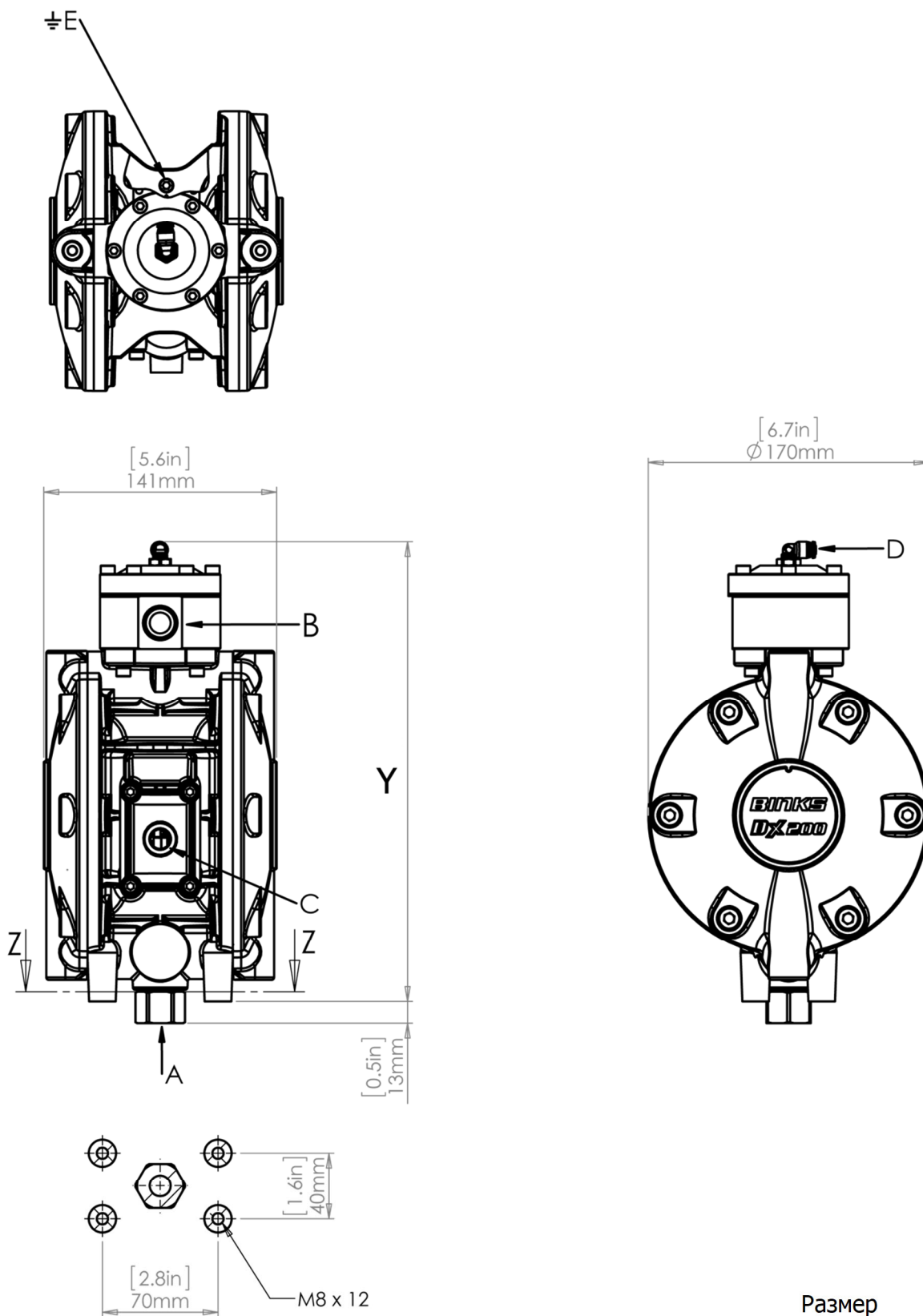

SECTION Z-Z

	Размер Y
DX200SN	249mm
DX200SR	270mm
DX200SM	379mm
DX200SP	339mm

## **Перед использованием**

Перед использованием данное изделие необходимо промыть соответствующим совместимым растворителем.

Установите насос надежно и расположите его на удобной высоте, чтобы можно было произвести техническое обслуживание.

Подсоедините гибкие шланги ко всем штуцерам. Подсоедините линию регулируемой подачи сжатого воздуха к воздушному штуцеру.

Выберите низкую скорость насоса (число циклов в минуту) и произведите заливку насоса для вытеснения любого количества остаточного воздуха, прежде чем начинать наращивать давление.

## **Управляющая линия регулятора жидкости**

Установите давление регулятора жидкости, чтобы обеспечить нужный расход жидкости.

Номинальное давление на входе насоса должно быть на 1 бар [15 фунт/кв. дюйм] выше.

## **Специальные условия АТЕХ для безопасного использования:**

### **Заземление насоса**

Насос должен быть постоянно заземлен. Сопротивление должно составлять <1 Ома при измерении омметром в месте заземления

Соединение заземления, номер детали по каталогу Binks: 0114-011798

**Конструкционные материалы отделения краски****DX200S# Насосы**

<b>Поз.</b>	<b>Материал</b>
Вставки в корпусе насоса	Нержавеющая сталь
Торцевая крышка	Нержавеющая сталь
Мембраны	Политетрафторэтилен (ПТФЭ)
Уплотнения	FKM/PE (фтор-каучук / полиэтилен)
Шар и пружина клапана	Нержавеющая сталь
Заглушки торцевых крышек	Нержавеющая сталь
Сепаратор шарикового подшипника	РОМ (полиоксиметилен) (ацеталь)
Регулятор жидкости и пульсационная камера	Нержавеющая сталь

**DX200SE# Насосы**

<b>Поз.</b>	<b>Материал</b>
Вставки в корпусе насоса	Нержавеющая сталь
Торцевая крышка	Нержавеющая сталь
Мембраны	Политетрафторэтилен (ПТФЭ)
Уплотнения	PU/PE (полиуретан/полиэтилен)
Шаровой клапан	PU (полиуретан)
Заглушки торцевых крышек	Нержавеющая сталь
Сепаратор шарикового подшипника	РОМ (полиоксиметилен) (ацеталь)

**Запасные части**

<b>Поз.</b>	<b>Номер по каталогу</b>	<b>Описание</b>
1	DХК-222	Комплект уплотнения обратного клапана (4 шт.)
	DХК-260	Комплект уплотнений обратного клапана для подачи эмали (4 шт.)
2	DХК-223	Комплект обратного клапана (4 шт.)
	DХК-262	Комплект обратного клапана для подачи эмали (4 шт.)
3	DХК-224	Комплект мембраны (2 шт.)
4	DХК-225	Комплект вала и уплотнения
5	DХК-226	Комплект уплотнения торцевой крышки (4 шт.)
6	DХК-206	Крышки и винты (2 шт.)
7	DХК-283	Вставки из нержавеющей стали
8	DХК-227	Торцевая крышка (1 шт.) – включает поз. 5 (2 шт.)
9	DХК-207	Болты торцевой крышки x 12 шт.



**Запасные части**

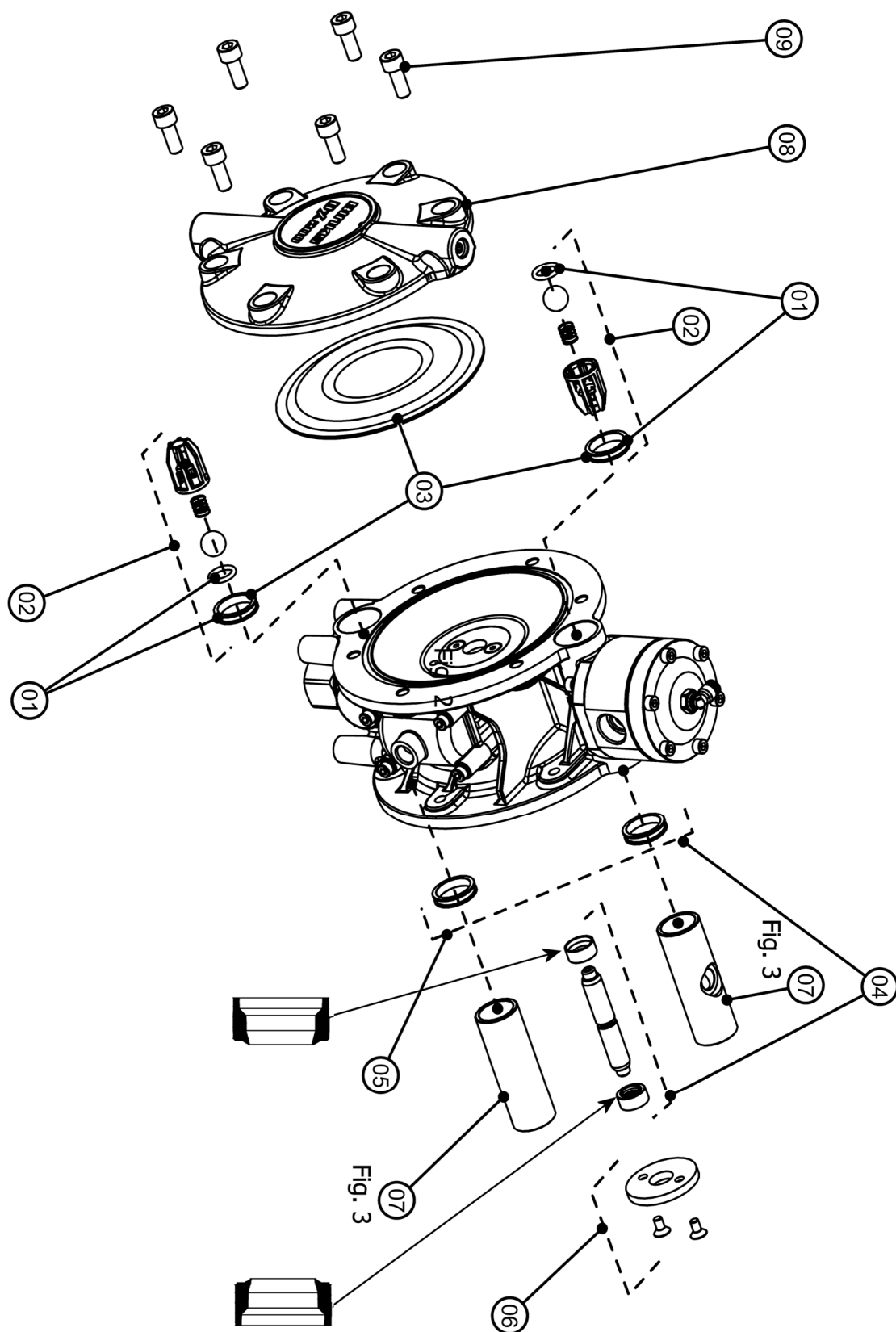

**Запасные части**

<b>Поз.</b>	<b>Номер по каталогу</b>	<b>Описание</b>
10	DХК-213	Диафрагма в сборе
11	DХК-214	Вставка регулятора
12	DХК-228	Регулятор жидкости в сборе
13	DХК-229	Впускное/выпускное уплотнение (4 шт.)
14	DХК-230	Уплотнение вставки (4 шт.)
15	DХК-231	Нерегулируемый узел
16	DХК-18	Крышка, уплотнение и винты
17	DХК-25	Прокладка (4 шт.)
18	DХК-216	Комплект воздушного клапана
19	0114-011798	Кабель заземления 4 м
20	DХК-215	Уплотнение x 4 шт.
21	DХК-212	Крышка и винты регулятора
22	DХК-232	1/2" Комплект впускного соединителя с внутренней резьбой уплотнениями

**Запасные части****Примечани**

Сведения о запасных частях для пульсационной камеры см. в руководстве 77-3216.

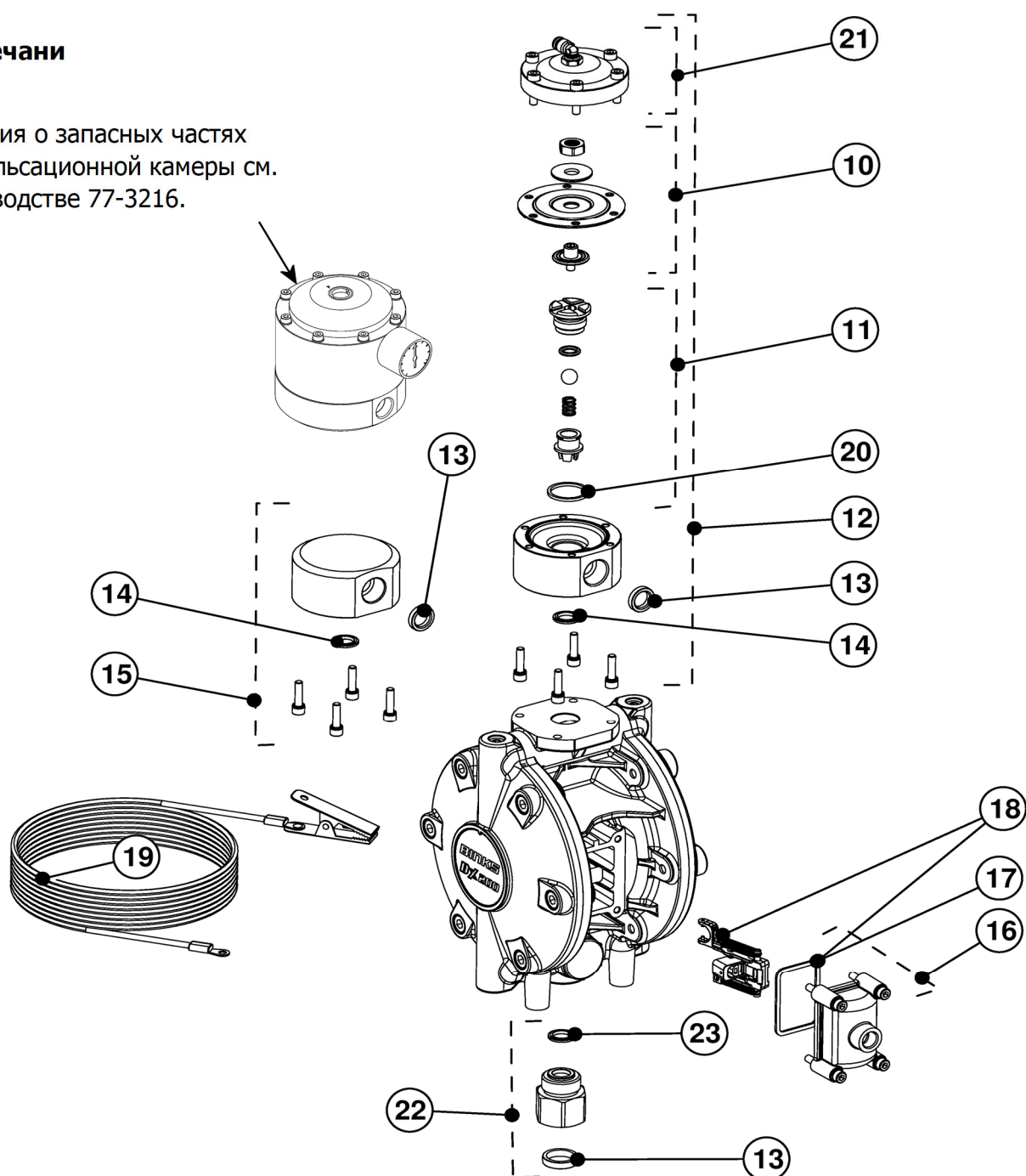

**Запасные части**

Поз.	Номер по каталогу	Описание
1	DXK-232	1/2" Комплект впускного соединителя с внутренней резьбой уплотнениями
2	DXK-233	1/2" Комплект впускного соединителя с наружной резьбой уплотнениями
3	DXK-234	3/4" Комплект впускного соединителя с внутренней резьбой уплотнениями
4	DXK-235	1/2" - 3/8" Комплект впускного соединителя с наружной резьбой уплотнениями
5	DXK-230	Уплотнение х 4 шт.
6	DXK-229	Уплотнение х 4 шт.
7	DXK-221	Уплотнение х 4 шт.

**Впускные соединители**

1/2 дюйма BSPP,  
внутренняя резьба

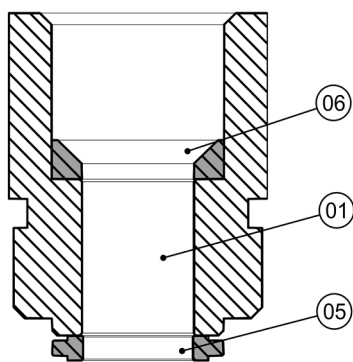

Впуск насоса

1/2 дюйма BSPP,  
наружная резьба

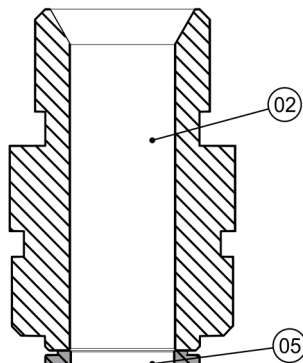

Впуск насоса

3/4 дюйма BSPP,  
внутренняя резьба

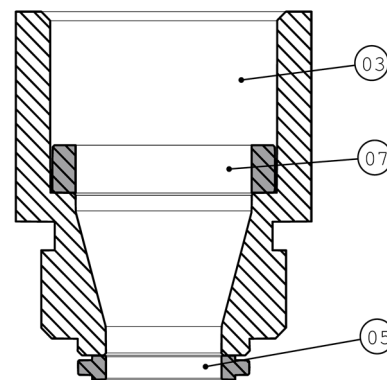

Впуск насоса

**Принадлежности****Выпускной переходник**

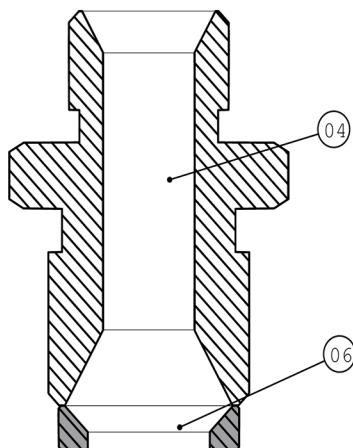

Комплект впускного  
соединителя с наружной  
резьбой уплотнениями



Выпуск насоса

### Техническое обслуживание

#### Обозначение – Символы технического обслуживания

-  = Порядок разборки  
(Обратный порядок для сборки)
-  = Консистентная смазка (AGMD-010)
- Fig. 1 = Ссылка на рисунок
- 13MM = Размер ключа или головки
- 8 Nm = Требуемый момент затяжки

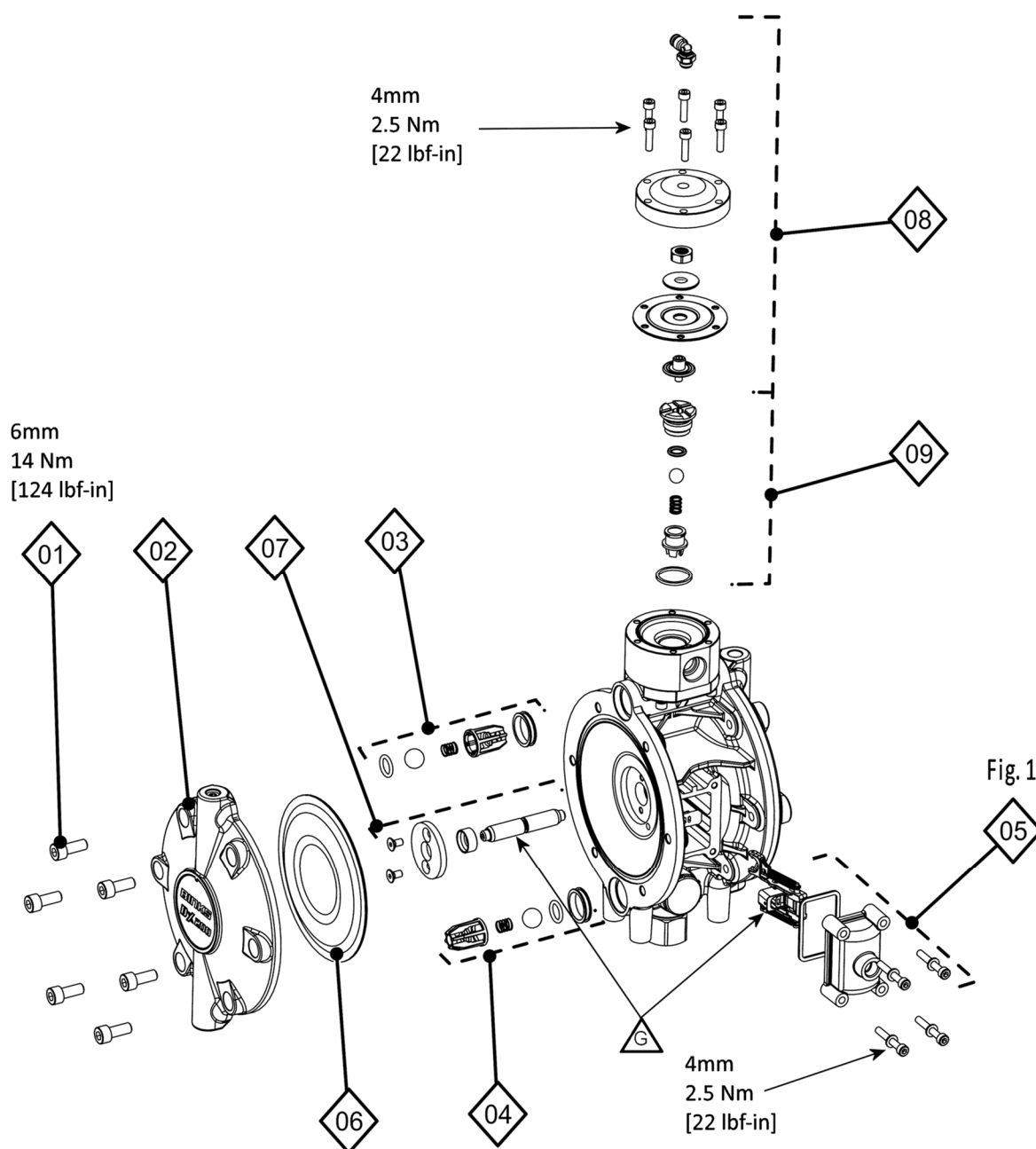

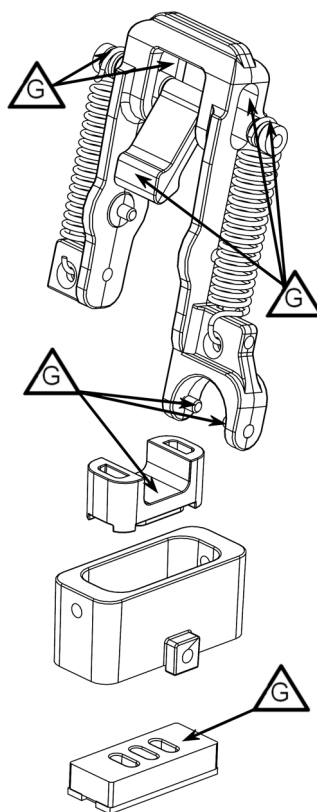
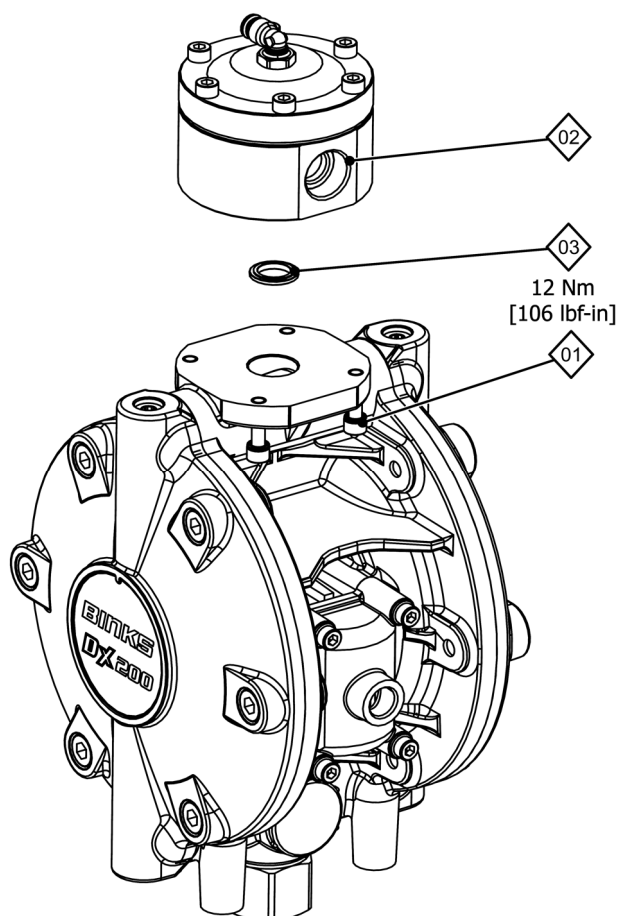
**Техническое обслуживание****Рисунок 1****Рисунок 2**

**Техническое обслуживание**

**Рисунок 3**

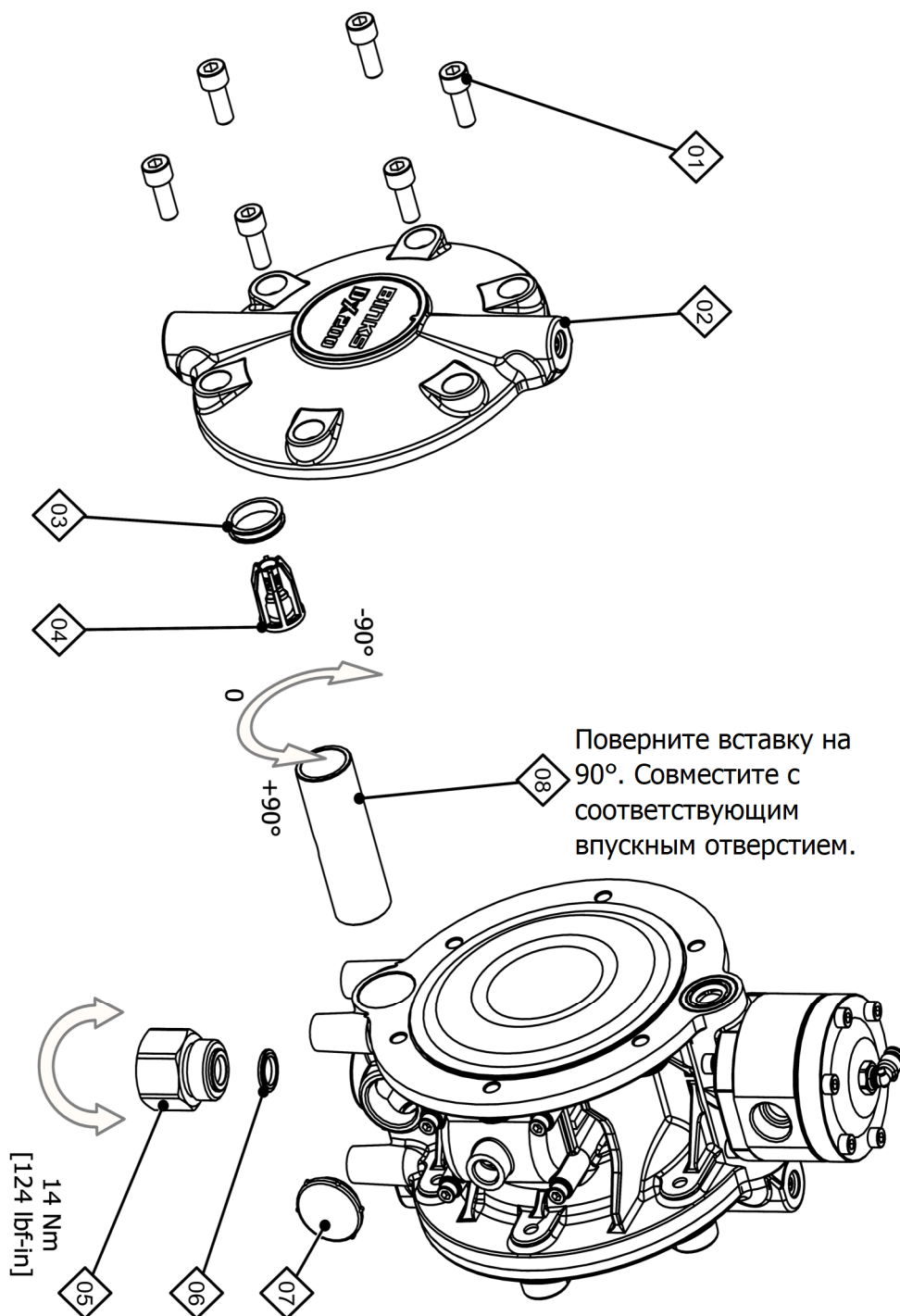

Типовой период	Рекомендуемая операция
Ежемесячно	<ul style="list-style-type: none"> <li>- Проверить на отсутствие утечек жидкостей или воздуха.</li> <li>- Проверить правильность работы насоса.</li> <li>- Проверить на отсутствие чрезмерного шума механического характера.</li> <li>- Проверить на отсутствие чрезмерной пульсации давления жидкости.</li> </ul>
6 месяцев	<p>Произвести испытание на останов насоса, чтобы убедиться в правильности его работы, для этого необходимо проверить, чтобы насос остановился, когда пусковое устройство краскораспылителя закрыто и поток жидкости остановлен. Если насос не останавливается, проверить шаровые обратные клапаны и при необходимости заменить.</p> <p>Убедиться в том, что регулятор жидкости правильно регулирует давление жидкости. Заменить в случае его неисправности.</p> <ul style="list-style-type: none"> <li>-</li> </ul>
12 месяцев	<ul style="list-style-type: none"> <li>- Заменить мембраны.</li> <li>- Заменить седло и мембрану регулятора жидкости.</li> <li>- Заменить центральный вал и уплотнения.</li> <li>- Заменить обратные клапаны.</li> <li>- Проверить и при необходимости заменить модуль воздушного клапана.</li> </ul>

**Поиск неисправностей**

Признак	Возможная причина	Устранение неисправности
Не происходит заливка насоса	<ul style="list-style-type: none"> <li>a. Во всасывающий шланг/коллектор попадает воздух.</li> <li>b. Поврежден шар/седло обратного клапана.</li> </ul>	<ul style="list-style-type: none"> <li>a. Проверить на отсутствие ослабленных соединений.</li> <li>b. Проверить, очистить/заменить шарики/седла.</li> </ul>
Насос не работает	<ul style="list-style-type: none"> <li>a. Не подается воздух или жидкость.</li> <li>b. Износ или дефект воздушного клапана.</li> </ul>	<ul style="list-style-type: none"> <li>a. Проверить шаровые клапаны в линиях подачи воздуха и жидкости, а также шланги на стороне входа.</li> <li>b. Заменить модуль клапана.</li> </ul>
Насос работает, но его пульсация чрезмерно интенсивна.	<ul style="list-style-type: none"> <li>a. Воздух попадает в линию подачи жидкости, поступление воздуха ограничено.</li> <li>b. Повреждены обратные клапаны жидкости.</li> <li>c. Изношен центральный вал/уплотнения.</li> <li>d. Изношен воздушный клапан.</li> </ul>	<ul style="list-style-type: none"> <li>a. Проверить уплотнения и шланговые соединения. Проверить подачу воздуха.</li> <li>b. Снять, очистить и проверить состояние седел, шариков и клапанной вставки. Заменить, если есть подозрение на неисправность или износ.</li> <li>c. Заменить вал и уплотнения.</li> <li>d. Заменить модуль воздушного клапана.</li> </ul>



## Выбор насоса со свободным концом вала

DX200 S N - 1

### Корпус насоса

<b>S</b>	Нержавеющая сталь
<b>SE</b>	Нержавеющая сталь – эмаль

### Регулятор жидкости

<b>R</b>	Регулятор
<b>N</b>	Без регулятора
<b>M</b>	Руководство Регулятор
<b>P</b>	Пульсационная камера

### Регуляторы расхода воздуха

Для использования с

-	Без регулятора	DX200##
<b>1</b>	1 регулятор	DX200#N & P
<b>2</b>	2 регулятора	DX200#R
<b>22</b>	2 регулятора	DX200#N
<b>3</b>	3 регулятора	DX200#R

### Примечание

Варианты исполнения DX200SER и DX200SEM регулятора жидкости не подходят для использования с эмалью

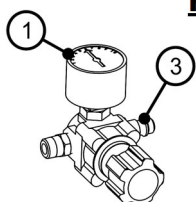
**Регуляторы расхода воздуха**

**DXA-AC1-200** 1 регулятор  
- Насос

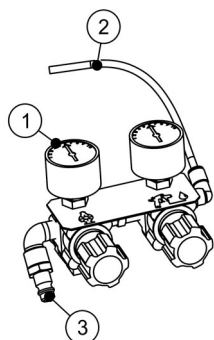

**DXA-AC2-200** 2 регулятора  
- Насос  
- Регулятор жидкости

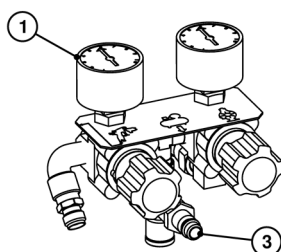

**DXA-AC22-200** 2 регулятора  
- Насос  
- Краскораспылитель

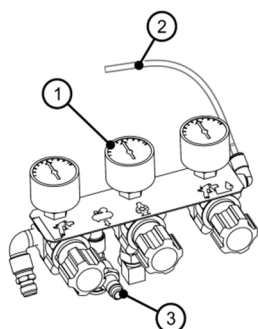

**DXA-AC3-200** 3 регулятора  
- Насос  
- Краскораспылитель  
- Регулятор жидкости

Поз.	Номер по каталогу	Описание
1	GA-382-P	Манометр
2	S-1817	Шланг диам. 4 мм
3	MPV-10	Шток QD 1/4 дюйма, нар. резьба

**ПРИМЕЧАНИЯ**

## ГАРАНТИЙНЫЕ УСЛОВИЯ

На изделия Binks распространяется ограниченная пятилетняя гарантия на материалы и качество исполнения компании Carlisle Fluid Technologies. В случае использования любых частей или аксессуаров иных нежели тех, что поставляются компанией Carlisle Fluid Technologies, все гарантийные обязательства теряют силу. Для получения более подробной информации о гарантийных обязательствах обратитесь в ближайшее представительство Carlisle Fluid Technologies из приведённого ниже списка.

Компания Carlisle Fluid Technologies сохраняет за собой право вносить изменения в технические характеристики оборудования без предварительного уведомления. DeVilbiss®, Ransburg®, MS®, BGK® и Binks® являются зарегистрированными товарными знаками компании Carlisle Fluid Technologies, Inc.

© 2018 Carlisle Fluid Technologies, Inc.

Все права защищены.

# **BINKS®**

Компания Binks, входящая в группу Carlisle Fluid Technologies, является мировым лидером в области инновационных технологий обработки поверхностей. Для получения технической помощи или установления контактов с официальным дистрибьютором обратитесь в один из наших международных офисов продаж и поддержки клиентов по адресам, указанным ниже.

### **США/Канада**

www.binks.com  
info@carlisleleft.com  
Бесплатный телефон: +1-888-992-4657  
Бесплатный факс: +1-888-246-5732

### **Мексика**

www.carlisleleft.com.mx  
ventas@carlisleleft.com.mx  
Тел.: +52 55 5321 2300  
Факс: +52 55 5310 4790

### **Бразилия**

www.devilbiss.com.br  
vendas@carlisleleft.com.br  
Тел.: +55 11 5641 2776  
Факс: +55 11 5641 1256

### **Великобритания**

www.carlisleleft.eu  
info@carlisleleft.eu  
Тел.: +44 (0)1202 571 111  
Факс: +44 (0)1202 573 488

### **Франция**

www.carlisleleft.eu  
info@carlisleleft.eu  
Тел.: +33 (0)4 75 75 27 00  
Факс: +33 (0)4 75 75 27 59

### **Германия**

www.carlisleleft.eu  
info@carlisleleft.eu  
Тел.: +49 (0)6074 403 1  
Факс: +49 (0)6074 403 281

### **Китай**

www.carlisleleft.com.cn  
mkt@carlisleleft.com.cn  
Тел.: +86 21-3373 0108  
Факс: +86 21-3373 0308

### **Япония**

www.ransburg.co.jp  
overseas-sales@carlisleleft.co.jp  
Тел.: +81 (0)45 785 6421  
Факс: +81 (0)45 785 6517

### **Австралия**

www.carlisleleft.com.au  
sales@carlisleleft.com.au  
Тел.: +61 (0)2 8525 7555  
Факс: +61 (0)2 8525 7575

**CARLISLE**  
FLUID TECHNOLOGIES

**DEVILBISS** | **Ransburg** | **ms** | **BGK** | **BINKS**